

zamel

ZAMEL Sp. z o.o.
43-200 Pszczyna, ul. Zielona 27, POLAND
tel.: +48 32 210 46 65; fax: +48 32 210 80 04
e-mail: marketing@zamel.pl, www.zamel.com

TWO-TONE CHIME BIM-BAM
WITH PULL-SWITCH GNS-921/N

zamel

TWO TONE CHIME
WITH PULL-SWITCH

BIM-BAM GNS-921/N

230 V AC

sundi



- GB** THE TWO TONE CHIME WITH A SWITCH BIM-BAM GNS-921/N. Perfect for young children's parents and people who like their peaceful life (built-in switch). Loudness: 85 dB. Sound: two BIM-BAM tones.
- D** ZWEITÖNE-GONG MIT ABSCHALTER BIM-BAM GNS-921/N. Ideal für Eltern von Kleinkindern, oder Personen, die Wert auf Ruhe legen (eingebauter Abschalter). Lautstärke: 85 dB. Klang: zwei BIM-BAM Töne.
- E** GONG BITONO CON INTERRUPTOR BIM-BAM GNS-921/N. Ideal para los padres de hijos pequeños o para las personas que aman la tranquilidad (interruptor incorporado). Volumen: 85 dB. Sonido: 2 tonos BIM-BAM.
- P** GONG DE DOIS-TONS COM UM DISJUNTOR BIM-BAM GNS-921/N. Ideal para os pais com crianças pequenas ou pessoas que adoram a tranquilidade (interruptor imbutido). Volume: 85 dB. Som: dois tons BIM-BAM.
- FR** GONG À DEUX TONS AVEC INTERRUPTEUR BIM-BAM GNS-921/N. Idéal pour les parents de petits enfants ou pour les gens qui apprécient le calme (interrupteur incorporé). Force sonore: 85 dB. Son: deux tonalités BIM-BAM.
- H** BIM-BAM KÉT HANGJELZÉSÚ, KAPCSOLÓVAL ELLÁTOTT GONG GNS-921/N. Ideális kisgyermekes családoknak, illetve a nyugalmat kedvelők részére (beépített kikapcsoló). Hangosság: 85 dB. Hang: kettő tónusú BIM-BAM.
- CZ** DVOTÓNŮVÝ GONG S VYPÍNAČEM BIM-BAM GNS-921/N. Ideální pro rodiče malých dětí nebo pro lidi, kterým záleží na klidu (vestavěný vypínač). Hladina zvuku: 85 dB. Zvuk: dva tóny BIM-BAM.
- SK** DVOJTONOVÝ GONG S VYPÍNAČOM BIM-BAM GNS-921/N. Ideálny pre rodičov malých detí alebo ľudí, ktorí majú radi pokoj (vstavaný vypínač). Hladina zvuku: 85 dB. Zvuk: dva tóny BIM-BAM.
- LT** DIATONINIS GONGAS SU JUNGIKLIU BIM-BAM GNS-921/N. Idealus mažų vaikų tėvams arba žmonėms, kurie vertina ramybę (montuotas jungiklis). Garsumas: 85 dB. Garsas: du tonai BIM-BAM.
- LV** DIVTONU GONGS AR IZSLĒDZĒJU BIM-BAM GNS-921/N. Lielisks priekš mazo bērnu vecākiem vai cilvēkiem, kuri augst vērtē mierīgumu (iebtūvēts izslēdzējs). Skaļums: 85 dB. Skaņa: divi toni BIM-BAM.
- EST** KAHETOONILINE GONG BIM-BAM GNS-921/N. Ideaalne väikeste lastevanematele või inimestele, kes hindavad endale rahu (sisse ehitatud lüliti). Häälte tugevus: 85 dB. Kellahelin: kaks tooni BIM-BAM.
- SLC** GONG Z DVEMA TONOMA Z IZKLOPNIM STIKALOM BIM-BAM GNS-921/N. Idealen za starše majhnih otrok ali ljudi, ki cenijo mir (vgrajeno izklopno stikalo). Glasnost: 85 dB. Zvok: dva dolgo zveneča tona BIM-BAM.
- RO** GONG CU DOUĂ TONURI CU ÎNTRERUPĂTOR BIM-BAM GNS-921/N. Ideal pentru părinții care Au copii mici sau pentru persoanele care iubesc liniștea (Întrerupător incorporat). Intensitatea sunetului: 85 dB. Sunetul: două tonuri BIM-BAM.
- BG** ДВУХТОНОВ ГОНГ С ИЗКЛЮЧВАТЕЛ BIM-BAM GNS-921/N. Идеален за родители с малки деца или за хора, които ценят спокойствието (вграден изключвател). Сила на звука: 85 dB. Звук: два тона BIM-BAM.
- RUS** ГОНГ ДВУХТОНАЛЬНЫЙ С ВЫКЛЮЧАТЕЛЕМ BIM-BAM GNS-921/N. Идеально подходит для родителей с маленькими детьми или людям, любящим покой (встроенный выключатель). Громкость: 85 dB. Звук: два тона BIM-BAM.
- UA** ГОНГ ДВОХТОННИЙ З ВИМИКАЧЕМ BIM-BAM GNS-921/N. Ідеальний для батьків малих дітей або людей, що дорожать спокоем (вбудований вимикач). Гучність: 85 децибелі. Звук: два тони BIM-BAM.
- GR** ΓΚΟΓΚ ΔΥΟ ΤΟΝΩΝ ΜΕ ΔΙΑΚΟΠΤΗ BIM-BAM GNS-921/N. Ιδανικό για του γονείς μικρών παιδιών ή τους ανθρώπους που αγαπάνε ηρεμία (ενσωματωμένος διακόπτης). Ενταση ήχου: 85 dB. Ηχος: δύο τόνοι BIM-BAM.
- AR** ناقوس ذو نبرتين مع تحويلة BIM-BAM ممتاز لوالدي الاطفال الصغيرة او للناس الذين يحبون الهدوء (مع تحويلة مبنية) يستعمل جرس ميكانيكي كهربائي BIM-BAM في غرف يوجد فيها تركيب جرس بطاقة 230 وات الصوت: نغمتا BIM-BAM درجة الصوت: ~85dB

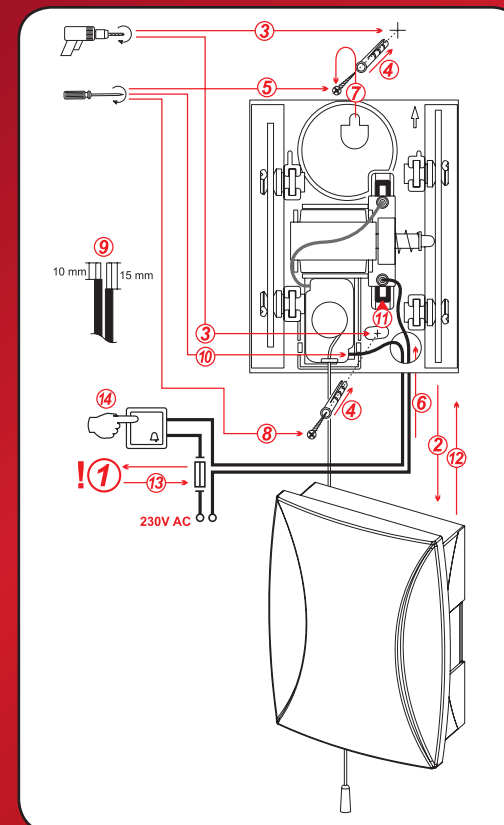

loudness: ~ 85 dB

perfect for young children's parents

two tones BIM-BAM

MANUAL
HERE

230 V AC / 48 mA; IP20

EN 60335-1
Weight: 0,27 kg

Registered design
© Zamel

Made in EU



The Declaration of Conformity is on our Website www.zamel.com

www.zamel.com



THE TWO TONE CHIME WITH PULL-SWITCH BIM-BAM GNS-921/N

Main features:

- electromechanical bell BIM-BAM is designed for using in rooms with 230 V AC bell supply systems,
- perfect for young children's parents and people who like their peaceful life (built-in switch),
- loudness: 85 dB,
- sound: two BIM-BAM tones.

NOTE:

- It is recommended that a qualified and authorized electrician mounts the bell.
- It is recommended to use 0,5 mm² – 2,5 mm², 300/500V insulation voltage wires for the bell electrical system. The wire type should be appropriate for local circumstances. The wire type should be appropriate for a local circumstances.
- The bell power supply voltage is 230 V AC.
- It is necessary to prevent a phase wire against short circuits and overloads by means of a residual current circuit breaker or a safety fuse with an appropriate rated current and electrical characteristics.

MOUNTING INSTRUCTION MANUAL

1. It is necessary to disconnect 230 V AC mains before you connect the bell. Check if there is no voltage between power leads by means of an appropriate gauge.
2. Remove the bell cover by means of a screwdriver. In is necessary to release the cover catch.
3. Select the bell mounting place on a wall and drill two mounting holes. The hole spacing should be the same as in the bell base. It is necessary to pay attention to an appropriate bell vertical positioning according to a symbol placed on the bell base.
4. Insert studs into the holes drilled previously.
5. Drive a screw into the upper hole until its distance to the wall is maximum 5 mm.
6. Lead the bell wires through the round hole in the bell base.
7. Hang up the bell base on the upper screw.
8. Screw down the bell by means of the second screw. Place the screw into a stud in the lower hole.
9. Remove insulation from the ends of the bell wiring conductors: one along 10 mm in length, the other – 15 mm.
10. Secure the first conductor in the switch clamp and tighten the securing screw.
11. Press the clamping levers and insert the wire ends without insulation into the terminal holes and release the levers. Pull the wires lightly in order to check if the wires are mounted correctly. Repeat the wire fixing procedure if necessary.
12. Place the bell cover.
13. Connect the bell electrical system to the 230 V AC mains.
14. Press the bell push button to check if the bell operates properly.

NOTE! Check if there is no voltage between power leads before you remove the chime cover!

The Declaration of Conformity is on our Website
www.zamel.com



Baby friendly product



ZWEITÖNE-GONG MIT ABSCHALTER BIM-BAM GNS-921/N

Sondermerkmale:

- der elektromechanische Gong BIM-BAM ist für den Einsatz in Innenräumen vorgesehen, die mit einer Klingelinstallation mit einer Spannung von 230 V AC ausgestattet sind,
- ideal für Eltern von Kleinkindern, oder Personen, die Wert auf Ruhe legen (eingebauter Abschalter),
- Lautstärke: 85 dB,
- Klang: zwei BIM-BAM Töne.

ACHTUNG

- Es empfiehlt sich, dass die Montage von einer Person mit entsprechenden Qualifikationen und Berechtigungen durchgeführt wird.
- Die Anlage sollte mit einer Leitung von einem Durchmesser von 0,5 mm² bis 2,5 mm² und einer Isolierungsspannung von min. 300/500V, als auch einem zu den Einsatzbedingungen passenden Leitungstyp ausgeführt werden
- Die Klingel wird mit einer Netzspannung von 230 V AC versorgt.
- Die Phasenleitung der Klingelanlage sollte vor Kurzschluss- und Überlastungsfolgen mit Hilfe eines Überschutzstromschalters, Schmelzsicherung entsprechend gewählten Charakteristik und Nennstromwert abgesichert werden.

MONTAGEANWEISUNG

1. Vor Beginn der Anschlussstätigkeiten, die die Klingelanlage versorgende 230 V AC Spannung abschalten. Man sollte sich mit Hilfe eines geeigneten Messgerätes vergewissern, dass die Anlage spannungslos ist.
2. Den Deckel der Klingel mit Hilfe eines flachen Schraubendrehers abnehmen, durch Anheben des Deckel-Federhakens.
3. Die Montagestelle der Klingel an der Wand markieren und zwei Löcher bohren, die den Montageöffnungen in der Klingelunterlage entsprechen.
4. Man sollte die vertikale Lage der Klingel beachten (markiert auf dem Sockel). In die Löcher Spanndübel einsetzen
5. Die Schraube in den zuvor eingesetzten Spannstift eindrehen, so dass sie max. 5 mm herausragt.
6. Durch die runde Öffnung im Klingelsockel die Leitungen der Klingelleitung führen.
7. Den Sockel an der oberen herausragenden Schraube aufhängen.
8. Den Sockel mit einer zweiten Schraube zum unteren Spannstift befestigen.
9. Die Leitungsenden der Klingelanlage abisolieren: das eine Ende auf einer Länge von 10 mm, das andere – 15 mm.
10. Die erste Leitung in der Schalterklemme durch Anziehen der Befestigungsschraube befestigen..
11. Die Klemmhebel zudrücken und die abisolierten Leitungsenden in die Klemmöffnungen stecken, und anschließend die Klemmhebel loslassen. Es ist zu prüfen, ob die Leitungen richtig Befestigt wurden, indem man leicht an ihnen zieht. Gegebenenfalls den Schritt wiederholen.
12. Klingeldeckel anlegen.
13. Die die Klingelanlage versorgende 230 V AC Spannung einschalten.
14. Den Klingelbetrieb durch Drücken der Klingeltaste prüfen.

ACHTUNG! Vor dem Abnehmen des Deckels sollte man sich immer vergewissern, dass die Klingelanlage spannungslos ist.

Konformitätserklärung auf der Internetseite
www.zamel.com



Kinderfreundliches Produkt



GONG BITONO CON INTERRUPTOR BIM-BAM GNS-921/N

Características:

- el gong electromecánico BIM-BAM está destinado al uso en los interiores con la instalación de timbre de tensión 230 V AC,
- ideal para los padres de hijos pequeños o para las personas que aman la tranquilidad (interruptor incorporado),
- volumen: 85 dB,
- sonido: 2 tonos BIM-BAM.

CUIDADO

- Se recomienda que la instalación del timbre hiciera una persona cualificada y con permisos adecuados.
- Para la instalación se debe usar un cable de diámetro de entre 0,5 mm² y 2,5 mm² y de tensión y aislamiento min. 300/500V, y de tipo correspondiente a las condiciones de uso.
- El timbre es alimentado por la tensión de red de 230 V AC.
- El cable de fase de la instalación del timbre debería estar protegido contra los efectos de cortocircuito y sobrecarga, gracias al interruptor de sobrecarga o el fusible adecuados y con el valor de la corriente nominal correspondiente.

INSTRUCCIÓN DE MONTAJE

1. Antes de empezar la conexión hay que desconectar la corriente 230 V AC que alimenta la instalación del timbre. Usando el dispositivo adecuado hay que asegurarse que en el circuito del timbre no hay corriente.
2. Quitar la tapa del timbre con un destornillador plano, levantando la pestaña de la tapa.
3. Escoger el punto en la pared donde se va a instalar el timbre, hacer dos agujeros que correspondan a los agujeros de montaje de la base del timbre. Hay que fijarse en la posición vertical del timbre (marcada en la base).
4. Meter los tacos en los agujeros.
5. Meter el tornillo en el taco colocado anteriormente de manera que este sobresalga como máximo 5 mm.
6. Pasar los cables de la instalación del timbre a través del agujero redondo hecho en su base.
7. Colgar la base en el tornillo superior sobresaliente.
8. Fijar la base con un segundo tornillo metiéndolo en el taco inferior.
9. Aislar las puntas de los cables de la instalación del timbre: uno en el largo de aprox. 10 mm y el otro en el largo de 15 mm.
10. Colocar el primer cable en el borne del interruptor apretando el tornillo de sujeción..
11. Apretar la palanca de agarre y meter las puntas aisladas de los cables en los agujeros de sujeción y seguidamente levantar las palancas. Hay que verificar la sujeción correcta de los cables tirando de ellos suavemente. En caso de que fuera necesario repetir el paso.
12. Colocar la tapa del timbre.
13. Conectar la tensión 230 V AC que alimenta el circuito del timbre.
14. Verificar el funcionamiento del timbre pulsando el botón del timbre.

¡OJO! Siempre antes de quitar la carcasa del timbre hay que asegurarse de que la corriente está cortada en el circuito.

La declaración de la compatibilidad está disponible en la página web www.zamel.com



Producto amigable para niños



GONG DE DOIS-TONS COM UM DISJUNTOR BIM-BAM GNS-921/N

Dados carecteristicos:

- gongo electromecânico BIM-BAM está destinado para ser utilizado em compartimentos equipados com uma instalação para a campainha com uma tensão de 230 V AC,
- ideal para os pais com crianças pequenas ou pessoas que adoram a tranquilidade (interruptor imbutido)
- volume: 85 dB,
- som: dois tons BIM-BAM.

ATENÇÃO

- Recomendase, para que a montagem seja feita por um profissional com adequada qualificação e autorização.
- A instalação deverá ser feita com um fio com secção de 0,5 mm² a 2,5 mm² de tensão nominal min.300/500 V e adequado as condições de utilização do modelo.
- A campainha é alimentada por uma tensão da rede de 230 V AC.
- O fio da faze de alimentação da campainha deverá estar protegido contra efeitos de corte-circuito e sobrecargas usando disjuntores de sobrecarga ou fisíveis fundíveis com as características e valor de corrente nominal equivalentes.

INSTRUÇÃO DE MONTAGEM

1. Antes de iniciar as atividades de ligação, desligar a tensão de 230 V AC que alimenta a instalação da campainha. Deverá assegurar-se com ajuda dum aparelho de medição adequado, que a instalação se encontra num estado sem tensão.
2. Remover a tampa da campainha com ajuda de chave-defendas lisa, aliviando a tampa.
3. Escolher o lugar de montagem da campainha na parede, abrir dois furos, equivalentes aos furos na base da campainha. Deverá prestar a atenção na colocação vertical da campainha (assinalada na base).
4. Colocar nos furos as buchas de expansão.
5. Apertar os parafusos na bucha de expansão superior previamente inserida, de tal modo a sobre-sair no máximo 5 mm.
6. Pelos furos redondos na base da campainha passar os fios da instalação da campainha.
7. Fixar a base no parafuso superior saliente.
8. Afixar a base no segundo parafuso, apertando-lhe na bucha de expansão de baixo.
9. Descascar as terminais dos fios da instalação da campainha: uma num comprimento de 10 mm, segunda num comprimento de 15 mm.
10. Fixar o primeiro fio no encaixe do comutador, apertando o parafuso de fixação..
11. Pressionar a alavanca de encaixe e introduzir as terminais descascadas dos fios nos furos do encaixe e aliviar a alavanca. Deverá verificar o aperto correcto dos fios, puxando-os levemente. Caso necessario repetir os passos.
12. Colocar a tampa da campainha.
13. Ligar a tensão de 230 V AC que alimenta a instalação da campainha.
14. Testar o funcionamento da campainha pressionando o botão da campainha.

ATENÇÃO! Sempre antes de remover a tampa da campainha certifique-se, que a instalação da campainha está num estado sem tensão.

Certificado de fidelidade acessível no site
www.zamel.com



Produto amigavel as crianças

FR**GONG À DEUX TONS AVEC INTERRUPTEUR BIM-BAM GNS-921/N****Caractéristiques:**

- gong électromécanique BIM-BAM est destiné à l'utilisation dans les intérieurs équipés d'une installation de la sonnerie de la tension de 230 V AC,
- idéal pour les parents de petits enfants ou pour les gens qui apprécient le calme (interrupteur incorporé),
- force sonore: 85 dB,
- son: deux tonalités BIM-BAM.

ATTENTION :

- Il est recommandé que l'installation de la sonnerie soit effectuée par une personne ayant les compétences et les droits convenables.
- L'installation doit être effectuée à l'aide d'un câble à la coupe de 0,5 mm² jusqu'à 2,5 mm² d'une tension nominale min. 300/500V et d'un type approprié aux conditions d'application.
- La sonnerie est alimentée de la tension de réseau de la valeur de 230 V AC.
- Le câble de phase de l'installation de la sonnerie doit être protégé contre les conséquences des courts-circuits et des surcharges à l'aide d'un disjoncteur à maximum de courant ou d'un coupe-circuit à fusible aux caractéristiques et la valeur du courant nominal convenablement adaptés.

INSTRUCTION DE MONTAGE :

1. Avant de procéder à l'installation il faut couper la tension 230 V AC alimentant l'installation de la sonnerie. Il faut s'assurer, à l'aide d'un appareil de mesure convenable, que l'installation de la sonnerie est à l'état sans tension.
2. Enlevez le couvercle de la sonnerie à l'aide d'un tournevis plat, en soulevant le crabot du couvercle.
3. Indiquez l'emplacement du montage de la sonnerie sur le mur, effectuez deux trous correspondants aux trous de montage dans la base de la sonnerie. Il faut faire attention à la position verticale de la sonnerie (indiquée sur la base).
4. Installez les chevilles expansibles dans les trous.
5. Vissez le vis dans la cheville supérieure ultérieurement fixée, de la manière qu'il ressorte de 5 mm au maximum.
6. Passez les câbles de l'installation de la sonnerie par le trou rond dans la base de la sonnerie.
7. Suspendez la base sur le vis supérieur ressortant.
8. Fixez la base avec un deuxième vis en le vissant dans la cheville expansible inférieure.
9. Enlevez l'isolation des extrémités des câbles de l'installation de la sonnerie : l'une à la longueur de 10 mm et la deuxième de 15 mm.
10. Fixez le premier câble dans la borne de l'interrupteur, en vissant le vis de fixation.
11. Poussez des leviers de resserrement et glissez les extrémités des câbles dans les trous des serres et desserrez les leviers. Il faut vérifier si la fixation des câbles est correcte en les tirant doucement. Au cas de besoin il faut répéter cette action
12. Remettez le couvercle de la sonnerie sur place.
13. Branchez la tension de 230 V AC d'alimentation de la sonnerie.
14. Vérifiez le fonctionnement de la sonnerie en appuyant le bouton de la sonnerie.

ATTENTION! A chaque fois quand vous voulez enlever le couvercle de la sonnerie, il faut bien s'assurer si l'installation de la sonnerie est dans l'état sans tension!

La déclaration de conformité ou sur le site Internet www.zamel.com



Produit ami des enfants

H**BIM-BAM KÉT HANGJELZÉSŰ, KAPCSOLÓVAL ELLÁTOTT GONG GNS-921/N****Jellemzők:**

- BIM-BAM elektromechanikai gongot csak a 230 V AC áramellátással működhet,
- ideális kisgyermekes családoknak, illetve a nyugalmat kedvelők részére (beépített kikapcsoló)
- hangosság 85 dB,
- hang: két tónusú BIM-BAM.

FIGYELEM:

- Ajánlott, hogy a csöngőt olyan személy szerelje be, aki rendelkezik megfelelő képzettséggel és engedéllyel.
- A telepítéshez 0,5 mm² - től 2,5 mm² - ig átmérőjű vezetékot használjunk, melynek szigetelési feszültsége min. 300/500V és megfelelő az adott típus paramétereinek.
- A csöngőt 230 V AC hálózati feszültséggel táplálható.
- A csöngő fázis vezetékét a rövidzárlattól és túlterheléstől megszakító kapcsolóval vagy az áramerősségnek megfelelően kiválasztott hengeres biztosítókkal kell védeni.

SZERELÉSI LEÍRÁS:

1. A beszerelést megelőzően vegyük le a 230 V AC feszültséget a készüléket tápláló vezetékről. Ellenőrizze megfelelő mérőkészülék segítségével, hogy a vezetékben nincs áram.
2. Távolítsuk el a csöngő burkolatát, lapos csavarhúzó segítségével felfeszíthető a burkolat teteje.
3. Határozzuk meg a rögzítés helyét a falon, fúrjunk két lyukat, melyek megfelelnek a csöngő alapjában lévő lyukaknak. Ügyeljünk a csöngő függőleges elhelyezésére (a csöngő alapján bejelölt irány).
4. Helyezzük tipliket a falon lévő lyukakba.
5. Csavarjuk be a csavart az előzőleg behelyezett tiplibe úgy, hogy kb. 5 mm kiálljon.
6. A csöngő burkolatában lévő kerek lyukon kössük be a vezetékét.
7. Helyezzük a kiálló felső csavarra a csöngő alapját.
8. Rögzítsük az alapot az alsó tiplibe tekert csavarral.
9. Távolítsuk el a szigetelést a csöngő vezetékének végeiről: az elsőről 10 mm hosszú szakaszon, a másodiktól 15 mm hosszú szakaszon
10. Helyezzük be az első vezetékét a csatlakozóvégebe, majd rögzítsük a rögzítő csavar becsavarásával.
11. Nyomjuk le a csatlakozó emelőkarját, a szigeteléstől szabad vezetéküket helyezzük a csatlakozóvégekbe, majd engedjük el az emelőkart. Ezt követően ellenőrizzük, hogy a vezeték helyesen került-e elhelyezésre, finoman húzogassuk meg. Szükség esetén ismételjük meg a műveletet.
12. Tegyük fel a csöngő burkolatát.
13. Kapcsoljuk vissza a 230 V AC hálózati feszültséget.
14. A gomb lenyomásával ellenőrizzük a csöngő működését.

FIGYELEM! A burkolat eltávolítása előtt mindig győződjön meg arról, hogy a készülék le van kapcsolva a hálózati feszültségről.

A megfelelőségi tanúsítvány a weboldalon található www.zamel.com



Gyermebarát termék

CZ**DVOJTŇOVÝ GONG S VYPÍNAČEM BIM-BAM GNS-921/N****Charakteristické vlastnosti:**

- elektromagnetický gong BIM-BAM je určen k použití v místnostech vybavených zvonkovou instalací s napětím 230 V AC,
- ideální pro rodiče malých dětí nebo pro lidi, kterým záleží na klidu (vestavěný vypínač),
- hladina zvuku: 85 dB,
- zvuk: dva tóny BIM-BAM.

OZOR:

- Doporučuje se, aby montáž zvonku provedla osoba s příslušnou kvalifikací a oprávněním.
- Zvonkový rozvod by měl být proveden vodičem s průřezem 0,5 mm² - 2,5 mm² a jmenovitým napětím 300/500V, vhodného druhu dle podmínek použití.
- Zvonek je napájen síťovým napětím 230 V AC.
- Fázový vodič zvonkového rozvodu musí být zabezpečen proti zkratu a přetížení pomocí nadproudového spínače nebo tavnou pojistkou s vhodnou charakteristikou a hodnotou jmenovitého proudu.

MONTÁŽNÍ NÁVOD:

1. Před započetím připojování odpojte napětí 230 V AC napájející zvonkový rozvod. Pomocí vhodného měřicího přístroje je nutné ověřit beznapěťový stav zvonkového rozvodu.
2. Plochým šroubovákem zapáčte západku krytu zvonku a kryt sejměte.
3. Na stěně zvolte místo montáže zvonku, provedte dva otvory odpovídající montážním otvorům v spodní části zvonku. Věnujte pozornost svislé poloze zvonku (označená na spodní části).
4. Do otvorů vložte hmoždinky.
5. Zašroubujte šroub do dřívě usazené horní hmoždinky, tak aby přečníval maximálně o 5 mm.
6. Kulatým otvorem v spodní části zvonku přetáhněte vodiče zvonkového rozvodu.
7. Spodní část pověste na vyčnívající horní šroub.
8. Spodní část připevněte pomocí druhého šroubu, zašroubujte ho do dolní hmoždinky.
9. Odizolujte konce vodičů zvonkového rozvodu: jeden v délce 10 mm, druhý v délce 15 mm.
10. První vodič připevněte do svorky spínače dotažením upevňovacího šroubku.
11. Stlačte svorkové páčky a vsuňte odizolované konce kabelů do otvorů svorky a pak uvolněte páčky. Zkontrolujte správnost připevnění kabelů jejich lehkým zatažením. V případě potřeby postup opakujte.
12. Nasaďte kryt zvonku.
13. Zapněte napětí 230 V AC napájející zvonkový rozvod.
14. Stlačením zvonkového tlačítka zkontrolujte správné fungování zvonku.

POZOR! Před každým odstraněním krytu zvonku se nejdříve přesvědčte, zda není zvonková elektroinstalace pod napětím!

Prohlášení o shodě se nachází na internetové straně www.zamel.com



Výrobek vhodný pro děti

SK**DVOJTŇOVÝ GONG S VYPÍNAČOM BIM-BAM GNS-921/N****Charakteristické vlastnosti:**

- elektromagnetický gong BIM-BAM je určený na použitie v miestnostiach vybavených zvončekovou inštaláciou s napätím 230 V AC,
- ideálny pre rodičov malých detí alebo ľudí, ktorí majú radi pokoj (vstavaný vypínač),
- hladina zvuku: 85 dB,
- zvuk: dva tóny BIM-BAM.

POZOR

- Odporúča sa, aby montáž zvončeka vykonal osoba s príslušnou kvalifikáciou a oprávnením.
- Zvončekový rozvod by mal byť vykonaný vodičom s prierezom 0,5 mm² - 2,5 mm² a s menovitým napätím 300/500V, vhodného druhu podľa podmienok použitia.
- Zvonček je napájaný sieťovým napätím 230 V AC.
- Fázový vodič zvončekového rozvodu musí byť zabezpečený proti skratu a preťaženiu nadprúdovým spínačom alebo tavnou pojistkou s príslušnou charakteristikou a hodnotou menovitého prúdu.

MONTÁŽNY NÁVOD:

1. Pred začatím pripojovania odpojte napätie 230 V AC napájajúce zvončekový rozvod. Pomocou vhodného meračacieho prístroja je nutné overiť beznapäťový stav zvončekového rozvodu.
2. Plochým skrutkovačom zapáčte západku krytu a snímte kryt zvončeka.
3. Na stene zvolte miesto montáže zvončeka, urobte dva otvory odpovedajúce montážnym otvorom zvončeka v dolnej časti zvončeka. Venujte pozornosť zvislej polohe zvončeka (označená v dolnej časti zvončeka).
4. Do otvorov vložte rozperné kolíky.
5. Zaskrutkujte skrutku do skôr usadeného horného rozperného kolíka, tak aby prečnieval maximálne o 5 mm.
6. Kulatým otvorom v dolnej časti zvončeka preložte vodiče zvončekového rozvodu.
7. Dolnú časť zavesťe na prečnievajúcu hornú skrutku.
8. Dolnú časť pripievňte pomocou druhej skrutky, zaskrutkujte ju do dolného rozperného kolíka.
9. Odizolujte koncovky vodičov zvončekového rozvodu: jeden na dĺžku 10 mm, druhý na dĺžku 15 mm.
10. Prvý vodič pripievňte v svorke spínača dotiahnutím upevňovacej skrutky.
11. Stlačte svorkové páčky a vsuňte odizolované konce káblov do otvorov svoriek a potom uvoľnite páčky. Skontrolujte správnosť pripievnenia káblov ich ľahkým potiahnutím. V prípade potreby postup opakujte.
12. Založte kryt zvončeka.
13. Zapnite napätie 230 V AC napájajúce zvončekový rozvod.
14. Stisnutím zvončekového tlačidla skontrolujte správne fungovanie zvončeka.

POZOR! Pred každým odstránením krytu zvončeka sa najskôr presvedčte, či zvončeková elektroinštalácia nie je pod napätím!

Vyhľadanie o zhode sa nachádza na internetovej strane www.zamel.com



Výrobok vhodný pre deti

LT

DIATONINIS GONGAS SU JUNGKLIU BIM-BAM GNS-921/N

Charakteringi požymiai:

- elektromechaninis BIM-BAM gongas yra skirtas naudoti patalpose, kuriose skambučio instaliacija yra su 230V įtampa,
- idealus mažų vaikų tėvams arba žmonėms, kurie vertina ramybę (montuojamas jungiklis),
- garsumas: 85 dB,
- garsas: du tonai BIM-BAM.

DĖMESIO

- Patarinama, kad skambučio montavimą atliktų asmuo su atitinkamomis kvalifikacijomis ir įgaliojimais.
- Instaliacija turėtų būti atlikta su laidu: nuo 0,5 mm² iki 2,5 mm², kur izoliacijos įtampa yra 300/500V ir atitinkamu tipu pritaikytu prie naudojimo sąlygų.
- Skambutis yra maitinamas tinkline įtampa: 230 V AC.
- Skambučio instaliacijos fazinis laidas turėtų būti apsaugotas nuo trumpųjų sujungimų ir perkrovų su srovės nuotekio išjungiklio pagalba arba saugiklio su atitinkamai pritaikyta charakteristika ir pastovia elektros srovės verte.

MONTAVIMO INSTRUKCIJA

1. Prieš prijungimą atjunk 230 V AC įtampą, kuri maitina skambučio instaliaciją. Įsitinkink su atitinkamu montavimo prietaisu, kad skambučio instaliacijoje neteka jokia elektros srovė.
2. Nuimk skambučio dangą plokščio atsuktuvo dėka, atlenkiant dangčio priekabę.
3. Nustatyk skambučio montavimo vietą sienoje, padaryk dvi angas, atitinkančias montavimo angoms, kurios yra skambučio pagrinde ir įdėk į jas įlaidus. Atkreipk dėmesį į skambučio vertikalią padėjimą (pažymėta ant pagrindo).
4. Įdėk į angas įlaidus.
5. Įsuk sraigtus į patalpintą anksčiau viršutinį įlaidą, taip kad išsikištų maksimaliai 5 mm.
6. Per apskričią angą kurį yra skambučio pagrinde perdėk skambučio instaliacijos laidus.
7. Pakabink pagrindą ant išsikišusio viršutinio sraigto.
8. Pritvirtink pagrindą, įsukant antrą sraigat įsukant jį į apatinį įlaidą.
9. Izoliuok skambučio instaliacijos laidų galūnes: vieną 10 mm ilgyje, kitą 15 mm ilgyje.
10. Pritvirtink pirmą laidą jungiklio gnybte, dasukant pritvirtinantį varžtą.
11. Prispausk prispaudimo svertą ir įdėk izoliuotus laidų galus į gnybtų angas po to atleisk svertus. Patikrink ar laidai yra tinkamai pritvirtinti lengvai juos patraukiant. Esant reikalui pakartok.
12. Uždėk skambučio dangą.
13. Prijunk 230 V AC įtampą, kuri maitina skambučio instaliaciją.
14. Patikrink ar skambutis veikia, paspausk skambučio mygtuką.

DĖMESIO! Prieš skambučio dangos nuėmimą visada patikrink ar skambučio instaliacijoje nėra elektros srovės!

Taisyklingo veikimo deklaracija yra internetiniame puslapyje www.zamel.com



Gaminys saugus vaikui

LV

DIVTONU GONGS AR IZSLĒDZĒJU BIM-BAM GNS-921/N

Raksturīgas īpašības:

- elektromehāniskais gongs BIM-BAM ir domāts imantošanai telpās, kurās ir uzstādīta zvana instalācija ar spriegumu 230 V AC,
- lielisks priekš mazo bērnu vecākiem vai cilvēkiem, kuri augsti vērtē mierīgumu (iebūvēts izslēdzējs),
- skaļums: 85 dB,
- skaņa: divi toņi BIM-BAM.

UZMANĪBU:

- Ir ieteicams, lai zvana montāžu veica persona, kurai ir atbilstošas kvalifikācijas un atļaujas.
- Uzstādīšana ir jāveic ar vadu ar griezumu no 0,5 mm² līdz 2,5 mm² ar izolācijas spriegumu min. 300/500V un izmantošanas nosacījumiem atbilstošu tipu.
- Zvans ir barots ar tīkla spriegumu 230 V AC.
- Zvana iekārtas fāzes vadam ir jābūt aizsargātam no īsslēgumu un pārslodžu sekām ar liekas jaudas drošinātāju vai kūsotošo drošinātāju ar atbilstoši izvēlētu raksturu un nominālstrāvu.

MONTĀŽAS INSTRUKCIJA:

1. Pirms pieslēgšanas darbības atslēgt spriegumu 230 V AC barojošu zvana iekārtu. Ir jāpārlicinās ar attiecīgas mērīšanas ierīces palīdzību, ka zvana iekārta atrodas miera stāvoklī.
2. Noņem vāku no zvana ar plakanu skrūvēgrieti, aizķerot vāka āķi.
3. Apzīmēt zvana montāžas vietu uz sienas, izurbt divus caurumus, atbilstoši montāžas caurumiem zvana pamatnē. Pārbaudīt, vai zvans ir novietots vertikāli (apzīmējums uz pamatnes).
4. Ievietot caurumos nospraušanas mietiņus.
5. Ieskrūvēt skrūvi agrāk ievietotā augšējā mietiņā, lai stāvētu ārā maksimāli uz 5 mm.
6. Caur apalu caurumu zvana pamatnē pārlikt zvana iekārtas vadus.
7. Pakārt pamatni uz augšējās skrūves.
8. Nostiprināt pamatni ar otro skrūvi, ieskrūvēšot to apakšējā nospraušanas mietiņā.
9. Atizolēt zvana instalācijas vadu: vienu uz garuma 10 mm, otru uz garuma 15 mm.
10. Nostiprināt pirmo vadu izslēdzēja spaiļē, ieskrūvēšot stiprinošo skrūvi.
11. Piespiest spiles sviru un novietot vadu galus bez izolācijas spiles caurumos, pēc tam atslābināt sviru. Pārbaudīt vadu nostiprināšanu, viegli vilkšot vadus. Ja nepieciešami, procedūru atkārtot.
12. Uzlikt zvana vāku.
13. Ieslēgt spriegumu 230 V AC, barojošu zvana iekārtu.
14. Pārbaudīt zvana darbību piespiežot zvana pogu.

UZMANĪBU! Pirms zvana vāka noņemšanas vienmēr pārlicināties, ka ir miera stāvoklis!

Atbilstības deklarācija atrodas Interneta lappusē www.zamel.com



Produkts labvēlīgi darbojas uz bērniem

EST

KAHETOONILINE GONG BIM-BAM GNS-921/N

Iseloomustavad tunnusooned:

- elektrimehaaniline gong BIM-BAM on mõeldud kasutama seespool ruume, varustatud kellainstallatsiooniga, pingega 230 V AC,
- ideaalne väikeste lastevanematele või inimestele, kes hindavad endale rahu (sisse ehitatud lüliti),
- hääle tugevus: 85 dB,
- kellahelein: kaks tooni BIM-BAM.

TÄHELEPANU:

- On soovitatud, et kella montaaži sooritaks vastavate kvalifikatsioonidega ja volitustega isik.
- Montaaž tuleb läbi viia kaabli läbilõiguga alates 0,5 mm² kuni 2,5 mm² ning isolatsiooni nominaalpinge vastupidavusega miinimum 300/500V. Peab olema kohaldatud kohaliku tingimustele.
- Kell on tootstatud vahelduvavooluvõrgu 230 V AC väärtusega.
- Kella toitev faasijuhe peab olema kaitsitud lühise ja ülekoormuse tagajärje tulemuste eest, kasutades selle jaoks selektiivkaitselüliti või sulavkaitset, vastavalt valitud karakteristlikuga ja nominaalvoolu väärtusega.

MONTAAŽI INSTRUKTSIOON:

1. Enne seadmistiku installeerimise alustamist, välja lülitada kella juurdeoleva toitepinge 230 V AC. Õigepärase seadme anduriga ülekontrollida, et kella vooluahelas puudub ohtlik tööpinge.
2. Eemaldada kella ülemise katte lameda kruvikeeraja abil, liigutades katte kinnitust.
3. Määrata kella kinnitamise koht seinapeal, puurida kaks kinnitusava, mis vastaksid kinnitusavadele kella aluse põhjas ja paigutada nendes kinnitustüüblid. Eriist tähelepanu tuleb pöörata kella vertikaal asendile (mis on märgitud kella alusel).
4. Paigutada aukudesse kinnitustüüblid.
5. Paigutada kruvi oma paika, keerates ülemine kruvi eelnevalt paigutatud ülemisse tüüblisse, sel viisil, et kruvi pea ulatuks välja maksimaalselt 5 mm.
6. Kellakorpusse põhjas olevast ü mmargusest august läbi viia toitekaabel.
7. Üles riputada kellakorpusse alus väljapoole ulatuvale kruvile.
8. Kinnitada kellakorpusse alus teise kinnitus kruviga, paigutades viimase alumisse kinnitus tüüblisse.
9. Vabastada kella installeerimise kaablotсад isolatsiooni: üks ots pikkusule 10 mm, teine pikkusega 15 mm.
10. Kinnitada esimene kaablotsad lüliti kle mmis, kinnitades viimast kruviga.
11. Peale suruda kinnituskle mmidele ja sisse paigutada lahtisoleeritud kaabli otsad, peale mille vabastame kinnituskle mmid. Kontrollime kaabli kinnituse soliidust, sikutades ornalt kaabli otsadest. Vajaduse korral kordame tegevust.
12. Katta kellakorpusse alus kattekaanega.
13. Sisse lülitada toitevoolu 230 V AC, millega on pingestatud kella seade.
14. Kontrollida kella töötamise õigsust vajutades kellanupule.

TÄHELEPANU! Alati, enne kella katte maha võtmist tuleb eelnevalt veenduda, et kella toitesüsteemis puudub ohtlik toitepinge.

Vastavuse Deklaratsioon asub interneti leheküljel www.zamel.com



Lapsese sõbralik toode

SLO

GONG Z DVEMA TONOMA Z IZKLOPNIM STIKALOM BIM-BAM GNS-921/N

Značilne lastnosti:

- elektromehanski gong BIM-BAM je namenjen za uporabo v prostorih, ki so opremljeni z napeljavjo za zvonec z napetostjo 230 V AC,
- idealen za starše majhnih otrok ali ljudi, ki cenijo mir (vgrajeno izklopno stikalo),
- glasnost: 85 dB,
- zvok: dva tona BIM-BAM.

POZOR:

- Priporočamo, da montažo zvonca opravi oseba z ustreznimi kvalifikacijami in pooblastili.
- Instalacija mora biti opravljena z vodnikom s premerom od 0,5 mm² do 2,5 mm² z napetostjo izolacije min. 300/500V in tipom, primernim za pogoje uporabe.
- Zvonec se napaja z omrežno napetostjo z vrednostjo 230 V AC.
- Fazni vodnik napeljave za zvonec mora biti zaščiten pred posledicami kratkih stikov in preobremenitev s pomočjo prenapetostnega stikala ali počasne varovalke s primerimi značilnostmi in vrednostjo nazivne napetosti.

NAVODILO ZA MONTAŽO:

1. Preden se lotite postopka priključevanja izključite napetost 230 V AC, ki napaja napeljavo za zvonec. S pomočjo ustrezne merilne naprave se prepričajte, ali je v napeljavi za zvonec breznapetostno stanje.
2. Smetite pokrov zvonca s pomočjo ploskega izvijača, tako da privzdignete zaskočnik pokrova.
3. Določite mesto na steni, kamor boste montirali zvonec, izrtajte dve odprtini, ki ustrezata montažnim odprtinam v podlagi zvonca, in vstavite vanje zidna vložka. Pozorni bodite na to, da bo zvonec položen navpično (označeno na podlagi).
4. Vstavite vanje zidna vložka.
5. Privijte vijak v prej vstavljeni zgornji zidni vložek, tako da bo izstopal za maksimalno 5 mm.
6. Skozi okroglo odprtino v podlagi zvonca potegnite vodnike napeljave za zvonec.
7. Obesite podlago na izstopajočem zgornjem vijaku.
8. Privijte podlago z drugim vijakom, tako da ga privijete v spodnji zidni vložek.
9. Odstranite izolacijo s koncev vodnikov napeljave za zvonec: na enem koncu na dolžini 10 mm, na drugem pa na dolžini 15 mm.
10. Privijte prvi vodnik v priključno sponko izklopnega stikala, tako da do konca privijete pritrdilni vijak.
11. Do konca privijte priključne ročice in potsnite konce vodnikov z odstranjenjo izolacije v odprtine priključkov ter nato sprostite ročice. Preverite, ali so vodniki pravilno priviti, tako da jih rahlo povlečete. Po potrebi poskus ponovite.
12. Namestite pokrov zvonca.
13. Vključite napetost 230 V AC, ki napaja napeljavo za zvonec.
14. Preverite delovanje zvonca, tako da pritisnete na stikalo zvonca.

POZOR! Preden snamete pokrov zvonca, vedno preverite, ali je v napeljavi za zvonec breznapetostno stanje!

Izjava o skladnosti se nahaja na spletni strani www.zamel.com



Otroku prijazen proizvod



GONG CU DOUĂ TONURI CU ÎNTRERUPĂTOR BIM-BAM GNS-921/N

Trăsături caracteristice:

- gongul electromecanic BIM-BAM este prevăzut pentru a fi folosit în încăperi echipate cu instalația pentru sonerie cu o tensiune de 230 V AC,
- ideal pentru părinți care Au copii mici sau pentru persoanele care iubesc liniștea (întrerupător incorporat),
- intensitatea sunetului: 85 dB,
- sunetul: două tonuri BIM-BAM.

ATENȚIE:

- Se recomandă ca montajul soneriei să fie realizat de către o persoană care posedă calificări și competențe corespunzătoare.
- Instalarea trebuie să fie realizată cu ajutorul unui cablu cu un diametru de la 0,5 mm² până la 2,5 mm² cu o tensiune a izolației de min. 300/500V și corespunzător cu condițiile tip de punere în aplicare.
- Soneria este alimentată cu o tensiune de rețea cu valoare de 230 V AC.
- Conductorul de fază a instalației soneriei trebuie să fie protejat împotriva scurtcircuitelor și a suprasarcinilor cu ajutorul comutatorului pentru suprasarcini sau a siguranței fuzibile cu caracteristici alese în mod corespunzător și valoarea nominală a curentului corespunzătoare.

INSTRUCȚIA MONTAJULUI:

1. Înainte de începerea operațiunilor de racordare, trebuie deconectată tensiunea de 230 V AC care alimentează instalația soneriei. Trebuie să vă asigurați că, cu ajutorul instrumentului de măsurare corespunzător, în instalația soneriei nu există tensiune.
2. Îndepărtați capacul soneriei cu ajutorul unei șurubelnițe plate, prin ridicarea ramificației capacului.
3. Stabiliți unde, pe perete, va fi montată soneria, realizați două orificii, care vor corespunde orificiilor de montaj care se află în placa de bază. Trebuie să luați în vedere plasarea verticală a soneriei (acest lucru este marcat pe baza soneriei).
4. Soneriei și fixații în ele bolțurile atașate.
5. Însurubați holț-șurubul în orificiul dinaintea făcut în așa fel încât să iasă în afară maximum 5 mm.
6. Prin orificiul rotund din baza soneriei trebuie trecute conductoarele instalației soneriei.
7. Agățați baza pe holț-șurubul care iese în afară.
8. Prindeți baza cu ajutorul celui de al doilea holț-șurub înșurubându-l în orificiul de jos.
9. Dați la o parte izolația de pe capetele conductoarelor instalației electrice a soneriei: unul are o lungime de 10 mm, iar celălalt o lungime de 15 mm.
10. Fixați primul conductor în dispozitivul de prindere al întrerupătorului înșurubând șurubul de prindere.
11. Apăsăți pârghiile de strângere și introduceți capetele fără izolație ale conductoarelor în orificiile dispozitivelor de prindere, după care eliberați pârghiile. Trebuie verificat dacă conductoarele sunt bine prinse prin tragerea delicată a acestora. În caz de nevoie repetați activitățile sus prezentate.
12. Puneți la loc capacul soneriei.
13. Conectați tensiunea de alimentare de 230 V AC care alimentează instalația soneriei.
14. Verificați dacă soneria funcționează prin apăsarea butonului soneriei.

ATENȚIE! Întotdeauna înainte de înlăturarea capacului soneriei trebuie să vă asigurați că, nu există tensiune în instalația de alimentare a soneriei.

Declarația de conformitate se găsește pe pagina www.zamel.com



Produs prietenos copilului



ДВУХТОНОВ ГОНГ С ИЗКЛЮЧАТЕЛ BIM-BAM GNS-921/N

Характеристични качества:

- електромеханичният звънец BIM-BAM е предназначен за използване в помещения, снабдени със звънчева инсталация с напрежение 230 V AC,
- идеален за родители с малки деца или за хора, които ценят спокойствието (вграден изключвател),
- сила на звука: 85 dB,
- звук: два тона BIM-BAM.

ВНИМАНИЕ:

- Препоръчва се монтажа на звънеца да се извърши от квалифицирано лице.
- Инсталацията следва да се извърши с помощта на кабел със сечение от 0,5 mm² до 2,5 mm² с напрежение на изолацията min. 300/500V и тип, съответен за условията на използване.
- Звънецът се захранва с напрежение 230 V от електрическата мрежа.
- Фазовият проводник на звънчевата инсталация следва да бъде защитен от последствията от къси съединения и пренапрежения с помощта на автоматичен изключвател или предпазителя (бушон) с подходящо избрана характеристика и стойност на номиналния ток.

ИНСТРУКЦИЯ ЗА МОНТАЖ:

1. Преди започване на работите по свързване на инсталацията следва да изключите напрежението от 230V , захранваща звънчевата инсталация. С помощта на подходящ измервателен уред следва да се уверите, че в звънчевата инсталация няма напрежение.
2. С помощта на плоска отвертка повдигнете езичето на капака на звънеца и го снемете.
3. Определете мястото за монтаж на звънеца върху стената и пробийте два отвора, съответстващи на монтажните отвори в основата на звънеца. Следва да обърнете внимание на вертикалното положение на звънеца (обозначено върху основата).
4. Поставете дюбели в отворите.
5. Монтирайте винт в горния дюбел и го завинтете така, че да стърчи максимално 5 mm.
6. През кръглия отвор в основата на звънеца изтеглете кабелите на звънчевата инсталация.
7. Закачете основата на стърцяния горен винт.
8. Прикрепете основата с помощта на втория винт, като го монтирате в долния дюбел.
9. Снемете изолацията от краищата на кабелите на звънчевата инсталация: от единия на дължина 10 mm, а от другия на дължина 15 mm.
10. Прикрепете първия кабел към клемата на изключателя затягайки монтажния винт.
11. Натиснете притискащото лостче на клемите и пхнете краищата на кабелите в отворите на клемите, след което пуснете лостчето. Следва да проверите правилното монтиране на кабелите като внимателно ги опънете. При необходимост следва да повторите предшната дейност.
12. Монтирайте капака на звънеца.
13. Включете захранващото напрежение на звънчевата инсталация 230 V AC.
14. Проверете действието на звънеца, като натиснете звънчевия бутон.

ВНИМАНИЕ! Винаги преди снемането на капака на звънеца следва да се уверите, че напрежението в звънчевата инсталация е изключено!

Declaraцията за съответствие се намира на сайт www.zamel.com



Продукт благоприятен за детето



ГОНГ ДВУХТОНАЛЬНЫЙ С ВЫКЛЮЧАТЕЛЕМ BIM-BAM GNS-921/N

Характерные черты:

- электромеханический гонг BIM-BAM предназначен для использования в помещениях, оборудованных установкой звонка с напряжением 230 V AC,
- идеально подходит для родителей с маленькими детьми или людям, любящим покой (встроенный выключатель),
- громкость: 85 дБ,
- звук: два тона BIM-BAM.

ВНИМАНИЕ:

- Рекомендуется, чтобы монтаж звонка осуществлял работник, имеющий необходимую квалификацию и полномочия.
- Система должна быть смонтирована при помощи провода с сечением от 0,5 mm² до 2,5 mm² с напряжением изоляции min. 300/500V и типом, соответствующим условиям эксплуатации.
- Звонок питается от сетевого напряжения значением 230 V AC.
- Звонок должен быть защищен от последствий короткого замыкания и перегрузки при помощи двухполюсного автоматического выключателя с подобранными соответствующими характеристиками и значением номинального тока, встроенным в фиксированную проводку в соответствии с правилами установки.
- Прибор не предназначен для использования людьми (включая детей), у которых есть физические, нервные или психические отклонения или недостаток опыта и знаний за исключением случаев, когда за ними осуществляется надзор или проводится инструктаж лицом, отвечающим за их безопасность. Необходимо осуществлять надзор за детьми с целью недопущения их игр с прибором.

ИНСТРУКЦИЯ МОНТАЖА:

1. Перед тем, как приступить к действиям по соединению деталей, отключить напряжение 230 V AC, питающее систему звонка. Следует убедиться при помощи подходящего измерительного прибора, что в системе звонка отсутствует напряжение.
2. Снять крышку звонка при помощи плоской отвертки, поддев ее.
3. Отметить место крепления звонка на стене, высверлить два отверстия, соответствующие монтажным отверстиям в подставке звонка и вставить в них распорочные колпачки. Следует обратить внимание на вертикальное расположение звонка (отмечено на подставке).
4. Вставить в отверстия дюбели.
5. Вкрутить винт в установленный ранее верхний дюбель так, чтобы выступал на максимально 5 мм.
6. Сквозь круглое отверстие в подставке звонка проложить провода системы звонка.
7. Подвесить подставку на выступающем, верхнем винте.
8. Прикрепить подставку вторым винтом, вкручивая его в нижний дюбель.
9. Изолировать концы проводов системы звонка: один на отрезке 10 мм, второй на отрезке 15 мм.
10. Установить первый провод в клемме выключателя, прикручивая крепежный винт
11. Второй провод установить в клемме питания звонка.
12. Надеть крышку звонка.
13. Подключить напряжение 230V AC, питающее систему звонка.
14. Проверить работу звонка, нажав на его кнопку.

ВНИМАНИЕ! Всегда, перед тем как снять крышку звонка, следует убедиться, что в системе звонка отсутствует напряжение!

Сертификат соответствия представлен на Интернет-сайте www.zamel.com



Благоприятный для ребенка продукт



ГОНГ ДВОХТОННИЙ З ВИМКАЧЕМ BIM-BAM GNS-921/N

Характеристика:

- електромеханичний гонг BIM-BAM призначений для вживання в приміщеннях обладнених дзвінковою інсталяцією зі напругою 230 V AC,
- ідеальний для батьків малих дітей або людей, що дорожать спокоєм (вбудований вимикач),
- гучність: 85 децибелі,
- звук: два тони BIM-BAM.

УВАГА:

- Рекомендується, щоб монтаж дзвінка виконала особа з відповідними кваліфікаціями і повноваженнями.
- Монтаж повинен бути виконаний проводом діаметром від 0,5мм² до 2,5мм² напругою ізоляції мінімум 300/500V і типі, відповідним до умов застосування.
- Дзвінок живиться напругою мережі значенням 230 V AC.
- Фазовий провід дзвінкової інсталяції повинен бути забезпечений перед наслідками короткого замикання і перевагажень за допомогою вимикача максимального струму або плавкого запобіжника з відповідно підбраною характеристикою і значенням номінального струму.

ІНСТРУКЦІЯ МОНТАЖУ:

1. До початку дій зв'язаних з сполучення, роз'єднати напругу 230 V AC , що живить дзвінкову інсталяцію. Слід упевнитися за допомогою відповідного вимірального приладу, що в дзвінковій інсталяції немає напруги.
2. Зняти кришку дзвінка за допомогою плоскої викрутки, підважуючи зачіпку кришки.
3. Установити місце монтажу дзвінка на стіні, зробити два отвори, що відповідають монтажним отворах у підставі дзвінка. Треба звернути увагу на вертикальне положення дзвінка (зазначене на підставі).
5. Викрутити гвинт до поставленого раніше верхнього розпірного кілка, так, щоб виставив не більше 5 мм.
6. Через круглий отвір у підставі дзвінка прокласти проводи дзвінкової інсталяції.
7. Завісити підставу на верхньому гвинті, що вистає.
8. Прикріпити підставу догим гвинтом, вкручуючи його до нижнього розпірного кілка.
9. Зняти ізоляцію з кінців дротів дзвінкової інсталяції: на одному - завдовжки 10 мм, на іншому - завдовжки 15 мм.
10. Закріпити перший дріт до клемі вимикача, докручуючи гвинт до кріплення.
11. Доклати затискні важелі та всунути ізольовані кінці проводів в отвори затисків після чого відпустити важелі. Треба перевірити правильність прикріплення проводів делікатно їх потягуючи. В разі необхідності дію повторити.
12. Покласти кришку дзвінка.
13. Підключити напругу 230 V AC, що живить дзвінкову інсталяцію.
14. Перевірити чи дзвінок діє натискаючи кнопку дзвінка.

УВАГА! Завжди перед тим як зняти кришку дзвінка треба упевнитися, що в проводах дзвінка немає напруги!

Декларація згідності знаходиться на веб-сторінці www.zamel.com



Вибір сприятливий до дітей

