

PL

GB

entra

PL

WIDEOMONITOR WI-FI
VP-209WHDWI-FI / VP-209BHDWI-FI



ZaMEL

Zamel Sp. z o.o., ul. Zielona 27, 43-200 Pszczyna
tel.: +48 32 210 46 65, +48 32 449 15 00, fax: +48 32 210 80 04
e-mail: marketing@zamel.pl
www.zamel.com



Nie wyrzucać tego urządzenia do śmietnika razem z innymi odpadami! Aby uniknąć szkodliwego wpływu na środowisko naturalne i zdrowie ludzi, zużyte urządzenie należy składować w miejscach do tego przeznaczonych. Elektrośmieci pochodzące z gospodarstwa domowego można oddać bezpłatnie i w dowolnej ilości do utworzonego w tym celu punktu zbierania, a także do sklepu przy okazji dokonywania zakupu nowego sprzętu.

- Dziękujemy za zakup naszych produktów.
- Produkty, w tym ich konstrukcja oraz oprogramowanie, mogą ulec zmianom bez wcześniejszego powiadomienia.
- Spółka nie ponosi odpowiedzialności za wypadki spowodowane nieprawidłowym użytkowaniem produktu.
- Przed rozpoczęciem eksploatacji produktu należy uważnie przeczytać niniejszą instrukcję obsługi i postępować zgodnie z zapisami w niej zawartymi.
- Niniejsza Instrukcja ma charakter wyłącznie informacyjny. W przypadku niezgodności między treścią Instrukcji a rzeczywistym produktem pierwszeństwo ma sam produkt.
- Wdrażane ulepszenia produktu mogą prowadzić do powstania pewnych różnic pomiędzy rzeczywistym urządzeniem a tym opisanym w instrukcji. W celu uzyskania najnowszej wersji dokumentacji dotyczącej oprogramowania oraz dokumentacji dodatkowej prosimy o kontakt z działem obsługi klienta.
- W przypadku wątpliwości lub niejasności prosimy o kontakt z działem obsługi klienta.

CZĘŚĆ INFORMACYJNA

WYGLĄD

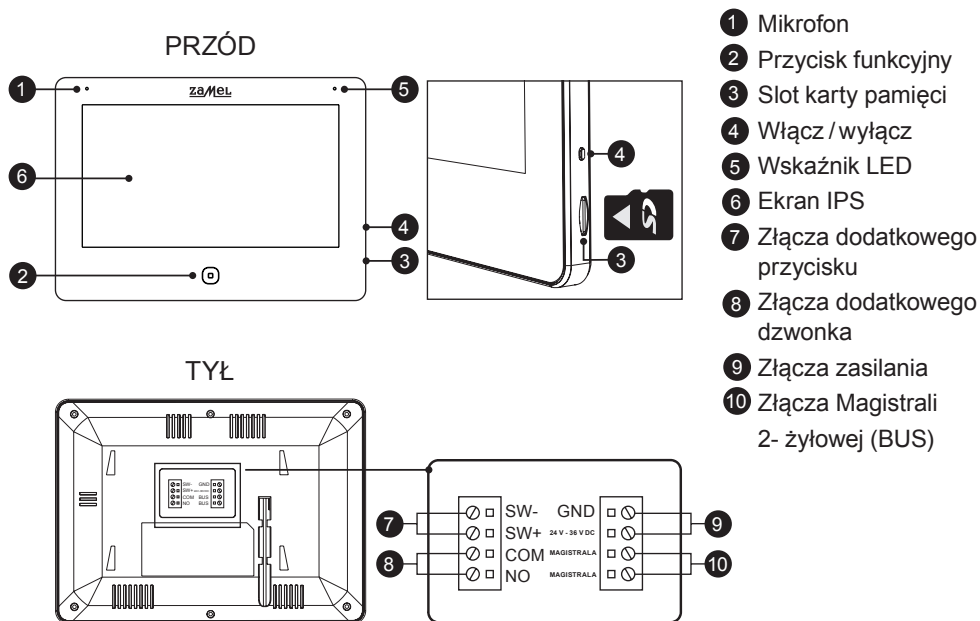

ZAWARTOŚĆ OPAKOWANIA



minitor



wspornik ścienny



2 x kołki montażowe



2 x wkręty mocujące M4 x 30



instrukcja obsługi



karta gwarancyjna

DANE TECHNICZNE

Wyświetlacz:	7" dotykowy IPS 1024 x 600 p
System operacyjny:	Linux
Montaż:	natynkowy
Zasilanie:	24 ÷ 36 V DC
Konsumpcja prądu:	7 W (maks.), 4 W (czuwanie)
Standard kompresji wideo:	H.265 (domyślnie), H.264
Tryb komunikacji audio:	dwustronny (pełny duplex)
Maksymalna ilość monitorów:	10
Maksymalna ilość kamer CCTV oraz paneli zewnętrznych:	8
Standard Wi-Fi:	2.4 GHz & 5 GHz 802.11 a/b/g/n
Protokół sieciowy:	TCP/IP, RTSP, SIP
Typ instalacji (BUS):	2-żyłowa magistrala (BUS)
Pamięć wewnętrzna:	128 MB
Pamięć zewnętrzna:	Karta Micro SD maks. 128 GB
Detekcja ruchu:	obsługuje
Detekcja form ludzkich:	obsługuje
Rejestracja obrazu wideo:	obsługuje
Obsługa głosowa:	Google Assistant, Amazon Alexa
Możliwość dzielenia ekranu (4 okna na jednym ekranie):	obsługuje
Personalizowane dzwonki:	AAC możliwość wgrania
Personalizowane tła dla wyświetlacza:	możliwość wgrania
Aplikacja mobilna:	NaviHome, Smart Life, Tuya Smart (iOS, Android)
Temperatura pracy:	-10 ÷ +50°C
Wilgotność pracy:	10 ÷ 90%
Wymiary:	188 x 136 x 22 mm
Waga:	400 g

CZĘŚĆ KONFIGURACYJNA



Przed przystąpieniem do konfiguracji na urządzeniu mobilnym należy zainstalować aplikację mobilną.



App Store





Google Play



1. Dodawanie nowego panelu zewnętrznego.

1.1. Podłączanie monitora do sieci lokalnej za pośrednictwem łączności przewodowej LAN.



Krok 1: W trybie czuwania wcisnąć przycisk funkcyjny na froncie urządzenia , aby przejść do menu głównego systemu. Następnie kliknąć na wyświetlaczu przycisk ustawień , by przejść do interfejsu, jak wskazano na Rysunku 1, a następnie kliknąć przycisk „DODAJ NOWE URZĄDZENIA” zgodnie z Rysunkiem 2.

Krok 2: Wybrać z listy dostępnych urządzeń panel zewnętrzny, który ma zostać dodany do listy nowych urządzeń klikając plus po jego prawej stronie. W przypadku panelu zewnętrznego wielorodzinnego, wyposażonego w dwa lub większą ilość przycisków, na tym etapie na ekranie monitora zostanie wyświetlona lista dostępnych przycisków możliwych do zaprogramowania (Rysunek 5). Należy wówczas wybrać, do którego przycisku (F1, F2 itp.) parowany monitor ma zostać przypisany. Przypisanie wybranego przycisku na jednym monitorze, rozumianym jako Rodzina 1, uniemożliwi jego ponowne przypisanie na kolejnym monitorze, jako Rodzina 2.

Krok 3: Po pomyślnym dodaniu adresu urządzenia, adres nowo dodanego urządzenia zostanie wyświetlony po prawej stronie, jak wskazano na Rysunku 3.

Krok 4: Połączenie z aplikacją mobilną.

(1) Tryb skanowania kodu QR w celu połączenia z aplikacją mobilną

W celu szybkiego połączenia z aplikacją mobilną należy zeskanować kod QR wyświetlany na ekranie monitora. Wybrać „Dodaj urządzenie” lub przycisk w prawym górnym rogu ekranu /  →  (wybrać z listy „Skanuj kod QR”) → Zeskanować kod QR Wi-Fi na monitorze (jak na Rysunku 4) → Gotowe.

(2) Tryb połączenia przewodowego w celu połączenia z aplikacją mobilną

Alternatywnym sposobem połączenia z aplikacją mobilną jest wykonanie kroków wskazanych poniżej. Wybrać „Dodaj urządzenie” lub przycisk w prawym górnym rogu ekranu /  → Kamera i zamek → Inteligentna kamera (Wi-Fi) → Tryb QR ⇌ → Połączenie przewodowe → Dalej → Dodaj → Gotowe.

UWAGA: Należy upewnić się, że telefon komórkowy, monitor wewnętrzny i panel zewnętrzny są podłączone do tej samej sieci. Łączność przewodowa systemu wideo domofonowego z routerem obsługującym sieć lokalną możliwa jest jedynie przy zastosowaniu dystrybutora sygnału VP-SW2. Zastosowanie zasilaczy VP-PWRW2 oraz VP-PWRW3 do zasilenia systemu umożliwi jedynie łączność bezprzewodową z routerem.

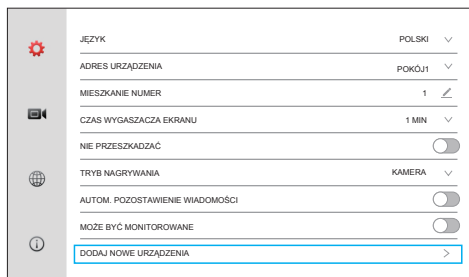

Rysunek 1

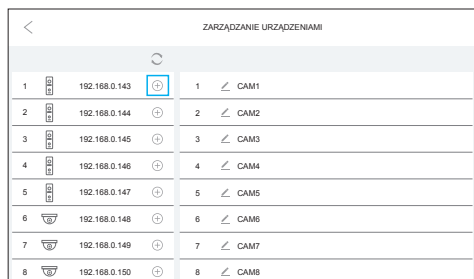

Rysunek 2

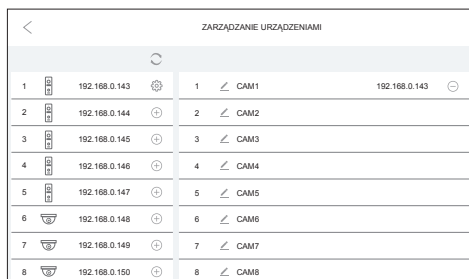

Rysunek 3



Rysunek 4

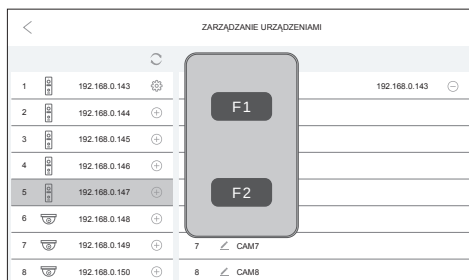



Rysunek 5

1.2. Podłączanie monitora do sieci lokalnej za pośrednictwem łączności bezprzewodowej Wi-Fi.



Krok 1: Połączenie z siecią Wi-Fi z poziomu aplikacji mobilnej. Wejść do menu ustawień i wybrać opcję Wi-Fi w interfejsie konfiguracji sieci, aby przejść do interfejsu ustawień Wi-Fi, jak wskazano na Rysunku 6.

Krok 2: Po włączeniu funkcji Wi-Fi pojawi się lista dostępnych sieci Wi-Fi. Wybrać swoją sieć Wi-Fi z listy, wprowadzić hasło i połączyć się z siecią, jak wskazano na Rysunkach 7 i 8.

Krok 3: W trybie czuwania wcisnąć , aby przejść do menu głównego systemu. Następnie kliknąć na wyświetlaczu przycisk ustawień , aby przejść do interfejsu, jak wskazano na Rysunku 9, a następnie kliknąć „DODAJ NOWE URZĄDZENIA” zgodnie z rysunkiem.

Krok 4: Wybrać z listy dostępnych urządzeń panel zewnętrzny, który ma zostać dodany do listy nowych urządzeń klikając plus po jego prawej stronie, jak wskazano na Rysunku 10. W przypadku panelu zewnętrznego wielorodzinnego, wyposażonego w dwa lub większą ilość przycisków, na tym etapie na ekranie monitora zostanie wyświetlona lista dostępnych przycisków możliwych do zaprogramowania (Rysunek 5). Należy wówczas wybrać, do którego przycisku (F1,F2 itp.) przypisać monitor ma zostać przypisany. Przypisanie wybranego przycisku na jednym monitorze, rozumianym jako Rodzina 1, uniemożliwi jego ponowne przypisanie na kolejnym rozumianym jako Rodzina 2.

Krok 5: Po pomyślnym dodaniu adresu urządzenia, adres nowo dodanego urządzenia zostanie wyświetlony po prawej stronie, jak wskazano na Rysunku 11.

Krok 6: W celu szybkiego połączenia z aplikacją mobilną należy zeskanować kod QR wyświetlany na ekranie monitora. Wybrać „Dodaj urządzenie” lub przycisk w prawym górnym rogu ekranu /  →  (wybrać z listy „Skanuj kod QR”) → Zeskanować kod QR Wi-Fi na monitorze (jak na Rysunku 12) → Gotowe.

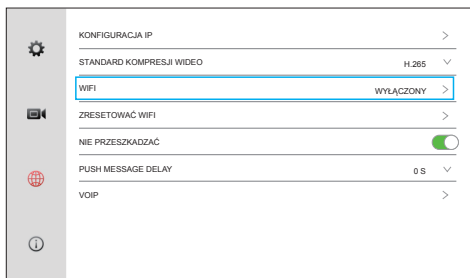

Rysunek 6

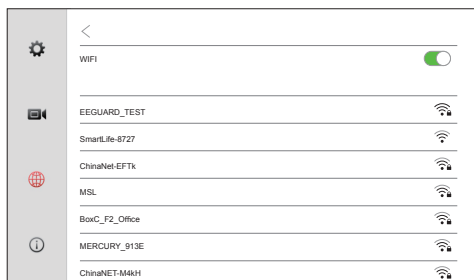

Rysunek 7



Rysunek 8

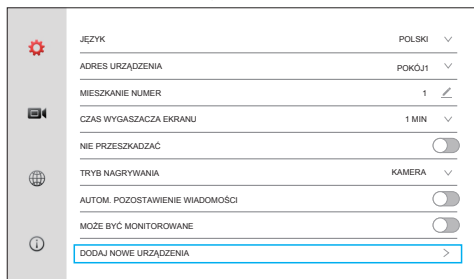

Rysunek 9

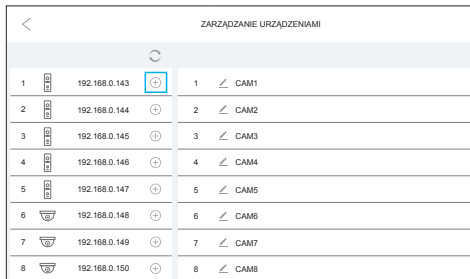

Rysunek 10



ZARZĄDZANIE URZĄDZENIAMI			
1	192.168.0.143	1	CAM1 192.168.0.143
2	192.168.0.144	2	CAM2
3	192.168.0.145	3	CAM3
4	192.168.0.146	4	CAM4
5	192.168.0.147	5	CAM5
6	192.168.0.148	6	CAM6
7	192.168.0.149	7	CAM7
8	192.168.0.150	8	CAM8

Rysunek 11



Rysunek 12

2. Konfiguracja kamery bezprzewodowej, automatyczne dodawanie kamer bezprzewodowych.

Krok 1: W trybie czuwania wcisnąć przycisk funkcyjny na froncie urządzenia , w celu przejścia do menu głównego. Następnie kliknąć na wyświetlaczu przycisk ustawień , aby przejść do interfejsu, jak wskazano na Rysunku 13, a następnie kliknąć „DODAJ NOWE URZĄDZENIA” zgodnie z rysunkiem.

Krok 2: Wybrać z listy dostępnych urządzeń kamerę, która ma zostać dodana do nowych urządzeń klikając plus po jej prawej stronie, jak wskazano na Rysunku 14.

Krok 3: Po pomyślnym dodaniu adresu urządzenia, adres nowo dodanego urządzenia zostanie wyświetlony po prawej stronie jak wskazano na Rysunku 15.

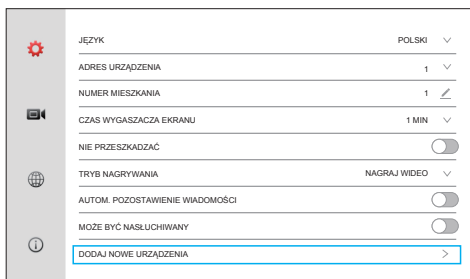

Rysunek 13

ZARZĄDZANIE URZĄDZENIAMI			
1	192.168.0.143	1	CAM1
2	192.168.0.144	2	CAM2
3	192.168.0.145	3	CAM3
4	192.168.0.146	4	CAM4
5	192.168.0.147	5	CAM5
6	192.168.0.148	6	CAM6
7	192.168.0.149	7	CAM7
8	192.168.0.150	8	CAM8

Rysunek 14

ZARZĄDZANIE URZĄDZENIAMI			
1	192.168.0.143	1	CAM1 192.168.0.148
2	192.168.0.144	2	CAM2
3	192.168.0.145	3	CAM3
4	192.168.0.146	4	CAM4
5	192.168.0.147	5	CAM5
6	192.168.0.148	6	CAM6
7	192.168.0.149	7	CAM7
8	192.168.0.150	8	CAM8

Rysunek 15

3. Podłączanie panelu zewnętrznego do rejestratora sieciowego NVR.

Krok 1: Będąc w trybie „ZARZĄDZANIE URZĄDZENIAMI” wybrać wskazaną na Rysunku 16 ikonę , aby przejść do interfejsu przedstawionego na Rysunku 17.

Krok 2: W interfejsie przedstawionym na Rysunku 17 wybrać na liście ustawień RTSP, aby przejść do interfejsu ustawień, jak wskazano na Rysunkach 17, 18 i 19.

Krok 3: Domyślne hasło to admin123. Należy zmienić hasło tworząc nowe własne, a następnie wybrać opcję POTWIERDŹ, aby je zapisać.

Krok 4: Po włączeniu funkcji „RTSP” można podłączyć panel zewnętrzny do rejestratora sieciowego NVR, korzystając z adresów strumienia głównego i strumienia dodatkowego panelu zewnętrznego, jak wskazano na Rysunku 19.

ZARZĄDZANIE URZĄDZENIAMI			
1	192.168.0.143	1	CAM1
2	192.168.0.144	2	CAM2
3	192.168.0.145	3	CAM3
4	192.168.0.146	4	CAM4
5	192.168.0.147	5	CAM5
6	192.168.0.148	6	CAM6
7	192.168.0.149	7	CAM7
8	192.168.0.150	8	CAM8

Rysunek 16

LOKALNY ADRES IP: 192.168.0.143

MASKA PODSIĘCI: 255.255.255.0

BRAMA: 192.168.0.1

DHCP:

RTSP:

ANULUJ | POTWIERDZ

Rysunek 17

RTSP:

ANULUJ | POTWIERDZ

Rysunek 18

RTSP:

PODAJ HASŁO

NOWE HASŁO

POTWIERDZ NOWE HASŁO

MainStream: rtp://admin:password@192.168.0.143/01/main

SubStream: rtp://admin:password@192.168.0.143/01/sub

ANULUJ | POTWIERDZ

Rysunek 19

UWAGA:

1. W celu przywrócenia domyślnego hasła należy usunąć przypisanie panelu zewnętrznego lub zresetować go do ustawień fabrycznych.
2. Funkcja ta wymaga podłączenia monitora wewnętrznego i panelu zewnętrznego do dystrybutora sygnału VP-SW2. Adres IP dystrybutora sygnału VP-SW2 musi należeć do tego samego segmentu sieci co adres rejestratora sieciowego NVR.

4. Konfiguracja ustawień monitorów.

- Krok 1: Jeśli w obrębie jednej instalacji (jedna rodzina) podłączony jest tylko jeden panel i jeden monitor, nie ma potrzeby ustawiania numeru pomieszczenia (należy zachować ustawienia domyślne).
- Krok 2: Na monitorze musi być ustawiona opcja ADRES URZĄDZENIA jako 1. Dodatkowo monitory muszą mieć ustawioną opcję ADRES URZĄDZENIA jako 2/3/4 ... 10, przy czym dwa monitory nie mogą mieć tego samego numeru.
- Krok 3: W obrębie jednej rodziny należy ustawić ten sam NUMER MIESZKANIA (NUMER MIESZKANIA można ustawić w zakresie od 1 do 9999) Przykładowo na monitorze pierwszym w instalacji ustawić wartość 1/POKÓJ1, a na monitorze kolejnym – ADRES URZĄDZENIA jako 1; NUMER MIESZKANIA jako 2. Panel należy dodać jedynie z poziomym monitorem pierwszym w instalacji (z ustawieniami ADRES URZĄDZENIA jako 1; NUMER MIESZKANIA jako 1). Wówczas panel zewnętrzny zostanie automatycznie dodany do monitorów kolejnych w instalacji (ADRES URZĄDZENIA jako 1; NUMER MIESZKANIA jako 2 / 3 / 4 / ... / 10).

- JĘZYK: POLSKI
- ADRES URZĄDZENIA: 1
- NUMER MIESZKANIA: 1
- CZAS WYGASZACZA EKRANU: 1 MIN
- NIE PRZESKADZAĆ:
- TRYB NAGRYWANIA: NAGRAJ WIDEO
- AUTOM. POZOSTAWIENIE WIADOMOŚCI:
- MOŻE BYĆ NASŁUCHIWANY:
- DODAJ NOWE URZĄDZENIA: >

Rysunek 20

- JĘZYK: POLSKI
- ADRES URZĄDZENIA: POKÓJ1
- NUMER MIESZKANIA: 1
- CZAS WYGASZACZA EKRANU: 1 MIN

Rysunek 21

5. Usuwanie monitora z instalacji.

5.1. Usuwanie urządzenia z chmury.

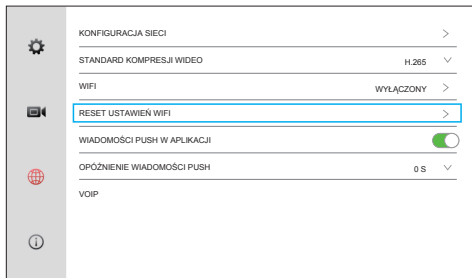

Rysunek 22

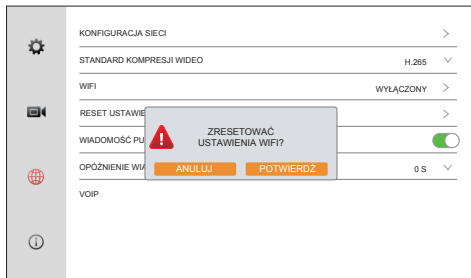

Rysunek 23

5.2. Przywracanie ustawień fabrycznych.

Po usunięciu monitora z instalacji wszystkie dane zostaną usunięte i przywrócone do ustawień fabrycznych.



Rysunek 24

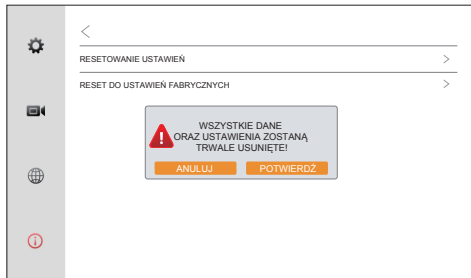



Rysunek 25

5.3. Dodawanie urządzeń do aplikacji mobilnej.

Połączenie z aplikacją – poprzez skanowanie kodu QR

(Jeżeli wykonano dodawanie urządzenia poprzez automatyczne wyszukiwanie - (krok poniżej), wówczas należy pominąć ten krok).

Krok 1: Zalogować się do aplikacji NaviHome, Smart Life lub Tuya Smart. Wybrać opcję → Dodaj urządzenie, a następnie → Skanuj kod QR (w lewym górnym rogu po wybraniu +).

Krok 2: Zeskanować kod QR widoczny na ekranie wideomonitora – aby wyświetlić kod QR wybierz  →  → .

Krok 3: Aplikacja automatycznie przejdzie do dodawania urządzenia (może to zająć do 2 min.).

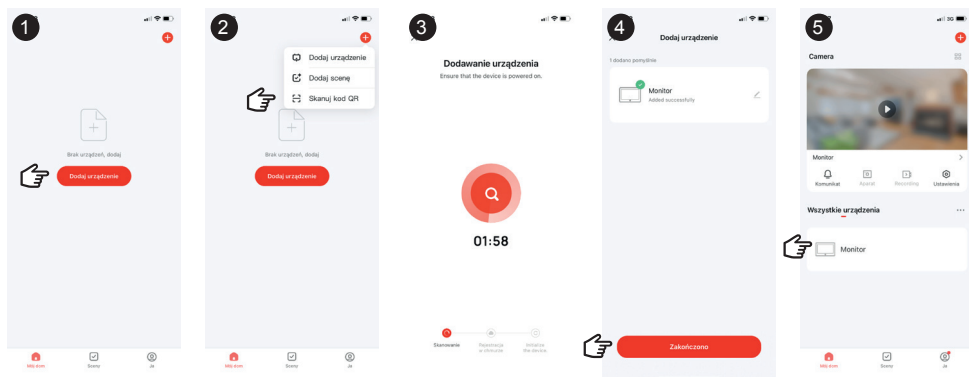

Rysunek 26

Krok 4: Jeżeli proces zakończy się powodzeniem to aplikacja zwróci stosowną informację. Nacisnąć przycisk → Zakończ, aby zakończyć proces dodawania.

Krok 5: Po dodaniu od razu nastąpi przekierowanie do uprzednio dodanego urządzenia.

Połączenie z aplikacją – poprzez automatyczne wyszukiwanie

(Jeżeli wykonano dodawanie urządzenia poprzez skanowanie kodu QR - (krok powyżej), wówczas należy pominąć ten krok).

Krok 1: Zalogować się do aplikacji NaviHome, Smart Life lub Tuya Smart.

Wybrać opcję → Dodaj urządzenie, a następnie wybrać metodę → Dodaj urządzenie.

Krok 2: Aplikacja automatycznie przejdzie do procedury wyszukiwania dostępnych urządzeń.

Krok 3: Jeżeli urządzenie zostanie wyszukane należy je wybrać, aby dodać je do aplikacji.

Krok 4: Jeżeli proces zakończy się powodzeniem to aplikacja zwróci stosowną informację. Nacisnąć przycisk → Zakończ, aby zakończyć proces dodawania.

Krok 5: Po dodaniu od razu nastąpi przekierowanie do uprzednio dodanego urządzenia.

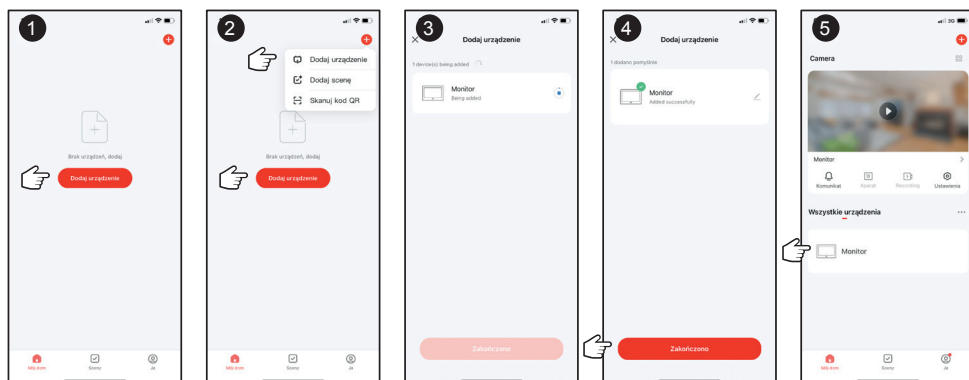

Rysunek 27

5.4. Usuwanie urządzeń z aplikacji mobilnej.

Krok 1: Przejsz do Wszystkie urządzenia → ••• → Device Management.

Krok 2: Na liście urządzeń zaznaczyć te, do usunięcia.

Krok 3: Wybrać opcję → Usuń urządzenie. Potwierdzić operację usuwania urządzenia.

Krok 4: Wybrać opcję → Zakończono w celu zakończenia operacji usuwania urządzenia.

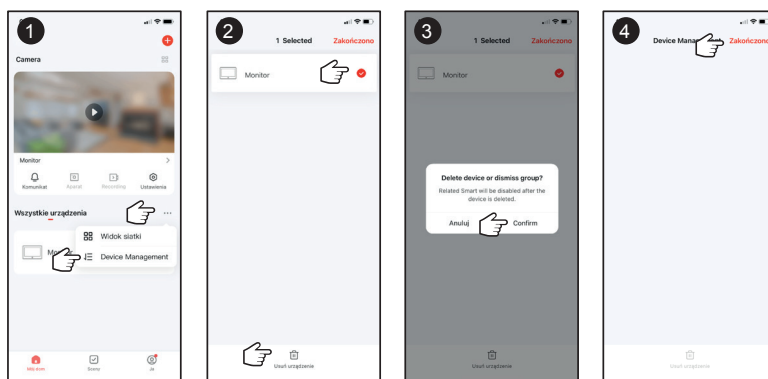

Rysunek 28

KONFIGURACJA USTAWIEŃ DLA PANELA WIELORODZINNEGO

1. Odnajdywanie adresu IP panela zewnętrznego

Aby przystąpić do konfiguracji, należy uprzednio podłączyć przewodowo Dystrybutor Sygnału VP-SW2 poprzez wbudowane złącze RJ45 do routera. Warunkiem pomyślnego logowania do interfejsu ustawień poprzez przeglądarkę internetową jest zalogowanie urządzenia, z którego nastąpi logowanie, do tej samej sieci lokalnej, do której zalogowano uprzednio instalację wideo domofonową. W przypadku użycia dwóch różnych sieci logowanie zakończy się niepowodzeniem.

W celu odnalezienia adresu IP panela zewnętrznego wejść do interfejsu ustawień monitora - Rysunek 29. Następnie wybrać z listy ustawień DODAJ NOWE URZĄDZENIA. Adres IP panela zewnętrznego zostanie wyświetlony na liście, jak wskazano na Rysunku 30. Adresy IP wskazane poniżej są przykładowe.

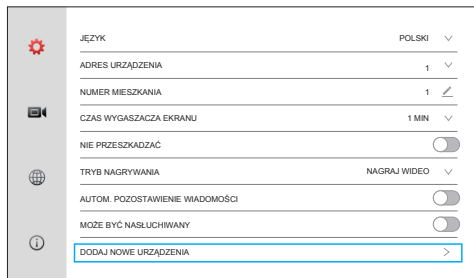

Rysunek 29

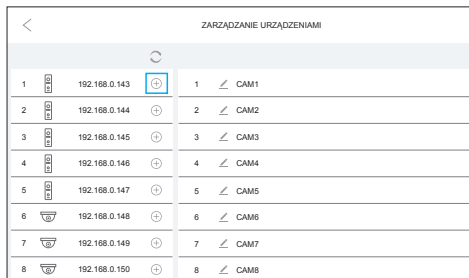

Rysunek 30

2. Logowanie do interfejsu ustawień poprzez przeglądarkę internetową.

1. Otworzyć przeglądarkę i wprowadzić adres IP panela zewnętrznego.
2. Kliknąć **Enter** na klawiaturze, aby zainicjować stronę logowania.
3. Wprowadzić nazwę **Użytkownika** i **Hasło**.
4. Kliknąć **Login**, aby przejść do interfejsu ustawień.

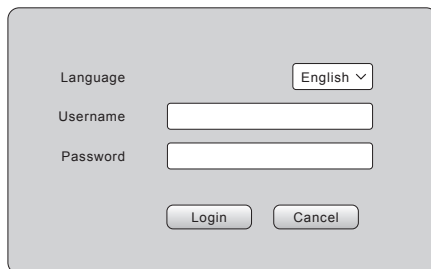

Rysunek 31

UWAGA:

Użytkownik: admin
Domyślne hasło: admin123

3. Ustawienie obrazu.

Wybrać **Image config** aby wejść do interfejsu konfiguracji obrazu panelu zewnętrznego. Z poziomu tego interfejsu można konfigurować Jasność / Kontrast / Nasycenie / Podświetlanie nocne w zależności od potrzeb.

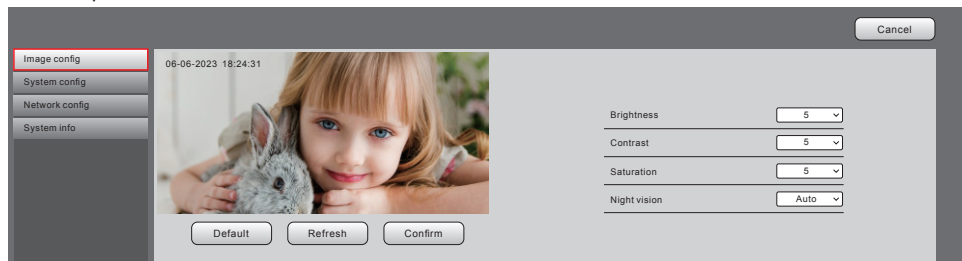

Rysunek 32

- Default: Przywróć domyślne parametry panelu zewnętrznego.
Refresh: Odśwież parametry i obraz panelu zewnętrznego.
Confirm: Zapisz skonfigurowane parametry w panelu zewnętrznym.

4. Ustawienia systemowe.

Wybrać **System config** aby wejść do interfejsu konfiguracji systemu panelu zewnętrznego. Z poziomu tego interfejsu można konfigurować Głośność głośnika / Czas odblokowania drzwi / Czas odblokowania bramy / Standard kompresji wideo.

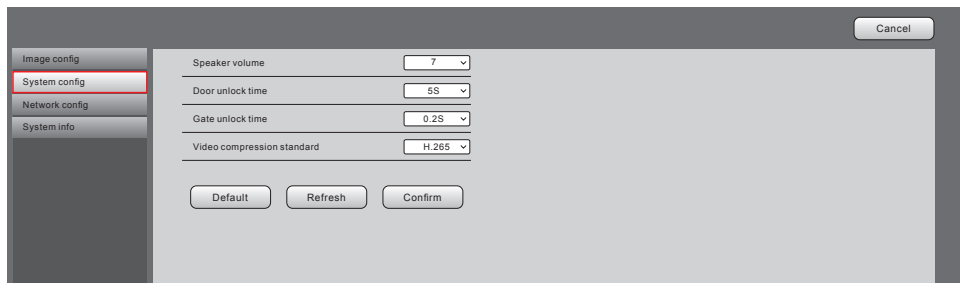

The screenshot shows the 'System config' interface. On the left, a sidebar contains 'Image config', 'System config' (highlighted), 'Network config', and 'System info'. The main area displays four settings: 'Speaker volume' (set to 7), 'Door unlock time' (set to 5S), 'Gate unlock time' (set to 0.2S), and 'Video compression standard' (set to H.265). At the bottom, there are three buttons: 'Default', 'Refresh', and 'Confirm'. A 'Cancel' button is located in the top right corner.

Rysunek 33

5. Ustawienia sieci.

Wybrać **Network config** aby wejść do interfejsu konfiguracji systemu panelu zewnętrznego. Z poziomu tego interfejsu można konfigurować ustawienia ONVIF oraz DHCP.

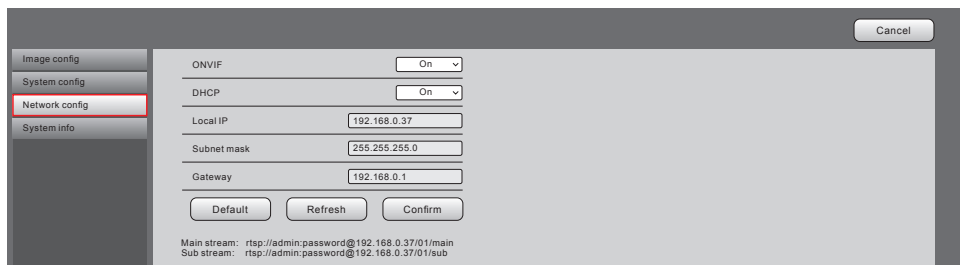

The screenshot shows the 'Network config' interface. On the left, a sidebar contains 'Image config', 'System config', 'Network config' (highlighted), and 'System info'. The main area displays settings for 'ONVIF' (set to On) and 'DHCP' (set to On). Below these are fields for 'Local IP' (192.168.0.37), 'Subnet mask' (255.255.255.0), and 'Gateway' (192.168.0.1). At the bottom, there are three buttons: 'Default', 'Refresh', and 'Confirm'. A 'Cancel' button is located in the top right corner. At the very bottom, there is text for 'Main stream: rtsp://admin:password@192.168.0.37/01/main' and 'Sub stream: rtsp://admin:password@192.168.0.37/01/sub'.

Rysunek 34

6. Informacje systemowe.

Wybrać **System info** aby wejść do interfejsu informacji systemowych panelu zewnętrznego. Z poziomu tego interfejsu można Zarządzać użytkownikami / Zrestartować urządzenie / Zresetować ustawienia / Zresetować urządzenie do ustawień fabrycznych / Zaktualizować oprogramowanie / Sprawdzić wersję oprogramowania.

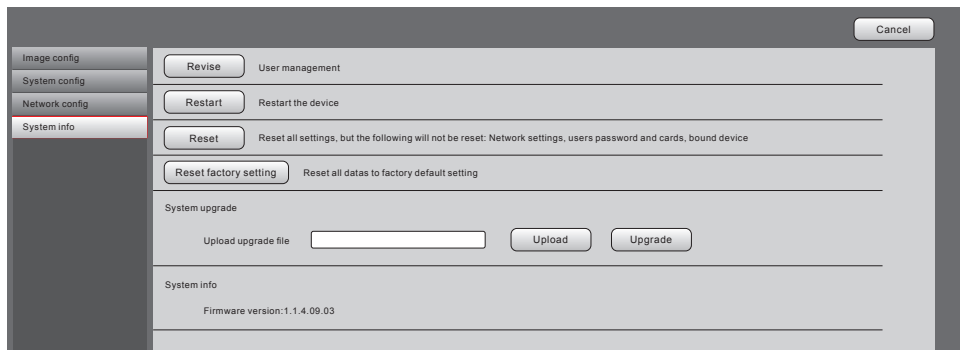

The screenshot shows the 'System info' interface. On the left, a sidebar contains 'Image config', 'System config', 'Network config', and 'System info' (highlighted). The main area displays several system management options: 'Revise' (User management), 'Restart' (Restart the device), 'Reset' (Reset all settings, but the following will not be reset: Network settings, users password and cards, bound device), and 'Reset factory setting' (Reset all datas to factory default setting). Below these is the 'System upgrade' section with an 'Upload upgrade file' field and 'Upload' and 'Upgrade' buttons. At the bottom, the 'System info' section shows 'Firmware version: 1.1.4.09.03'. A 'Cancel' button is located in the top right corner.

Rysunek 35

LP	Opcja	Opis działania ustawienia
1.	Revise	Dane dostępne do panelu zewnętrzne zostaną zmodyfikowane.
2.	Restart	Urządzenie zostanie uruchomione ponownie.
3.	Reset	Zresetuje ustawienia. Ustawienia sieci, ustawienia użytkowników, zapisane hasła dostępu, przypisane karty, dodane urządzenia zostaną nie naruszone.
4.	Reset factory setting	Przywróci ustawienia fabryczne. Wszystkie dane zostaną usunięte.
5.	System upgrade	Wybrać Upload , następnie wybrać plik z oprogramowaniem. Wybrać Upgrade , następnie nastąpi aktualizacja oprogramowania. W trakcie aktualizacji nie wyłączać urządzeń. W przypadku przerwania aktualizacji może dojść do nieodwracalnego uszkodzenia urządzenia.
6.	System info	Pokazuje aktualną wersję oprogramowania.

CZĘŚĆ UŻYTKOWA

DZIAŁANIE WIDEODOMOFONU

1. Wywołanie z panelu zewnętrznego





Gdy gość inicjuje wywołanie za pośrednictwem panelu zewnętrznego, wszystkie zainstalowane w domu monitory wewnętrzne wydają sygnał dźwiękowy, jak pokazano poniżej.







Rysunek 36



Rysunek 37

Na wyświetlaczu LCD pojawia się komunikat POŁĄCZENIE PRZYCHODZĄCE. Kliknąć , aby porozmawiać z gościem, jak wskazano na Rysunku 36. Kliknąć , aby przekierować połączenie do innych monitorów. W przypadku braku reakcji monitor powraca do stanu czuwania po zakończeniu emitowania sygnału dźwiękowego. Jeśli trwa wywołanie lub rozmowa, kliknąć ikonę  w celu odblokowania drzwi. Na wyświetlaczu LCD pojawia się komunikat ODBLOKOWANIE DRZWI. Kliknąć  w celu odblokowania bramy. Wówczas na wyświetlaczu LCD pojawia się komunikat OTWIERANIE BRAMY. Jeżeli podczas rozmowy z wykorzystaniem CAM1 pojawi się inne wywołanie, wyświetlacz LCD pokaże komunikat WYWOŁANIE Z CAM2 (Jeżeli nazwy kamer CAM1 oraz CAM2 zostaną w ustawieniach zmienione, wówczas podczas wyświetlania komunikatów nazwy te również zostaną zmienione). Można wówczas przełączyć obraz na CAM2 za pomocą  i porozmawiać z innym gościem.

Uwaga: Przy odbieraniu połączeń lub korzystaniu z interkomu pomiędzy monitorami, kliknąć ikonę , a ta zmieni się wówczas na symbol . Mikrofon jest wówczas wyciszony, a na wyświetlaczu LCD wyświetlił się komunikat WYCISZONY. Kliknąć ponownie ikonę , by przywrócić mikrofon do normalnego stanu . Na wyświetlaczu LCD wyświetlił się wówczas komunikat PROSZĘ MÓWIĆ.

2. Połączenia przychodzące / Przekazywanie połączeń

Kliknąć Łączność  z poziomu głównego interfejsu, aby przejść do interfejsu z klawiaturą numeryczną.

1. Wywołanie monitora wewnętrznego.
Wprowadź numer pokoju z monitorem wewnętrznym. Wprowadź „0”, by wywołać wszystkie monitory.
2. Wywołanie lokatora.
Wprowadź kombinację „1+” nr pokoju lokatora.
3. Wywołanie centrum zarządzania: 1 + 0.
4. Połączenie SIP/VOIP.
Wprowadź „2+” numer IP telefonu.

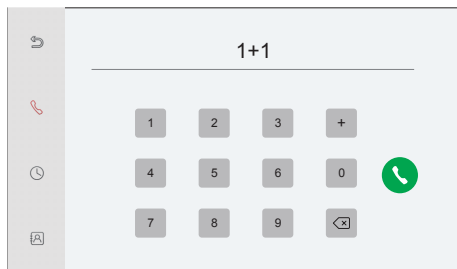

Rysunek 38

Uwaga: W przypadku korzystania ze standardowego protokołu SIP należy łączyć się z numerem telefonu przypisanym do konta VOIP.

CZĘŚĆ INSTALACYJNA

Zastosowanie zasilaczy VP-PWRW2 oraz VP-PWRW3 do zasilenia systemu determinuje całą instalację jako WLAN (Wi-Fi). Oznacza to brak możliwości połączenia przewodowego z routerem z uwagi na brak w instalacji dystrybutora sygnału VP-SW2 posiadającego wbudowany port LAN RJ45. Łączność bezprzewodową realizują video monitory Wi-Fi. W celu nawiązania stabilnego połączenia monitory video muszą znajdować się w zasięgu lokalnej sieci Wi-Fi.

POŁĄCZENIE POPRZEZ SIEĆ WLAN (WI-FI) MONITOR + PANEL WIDEO

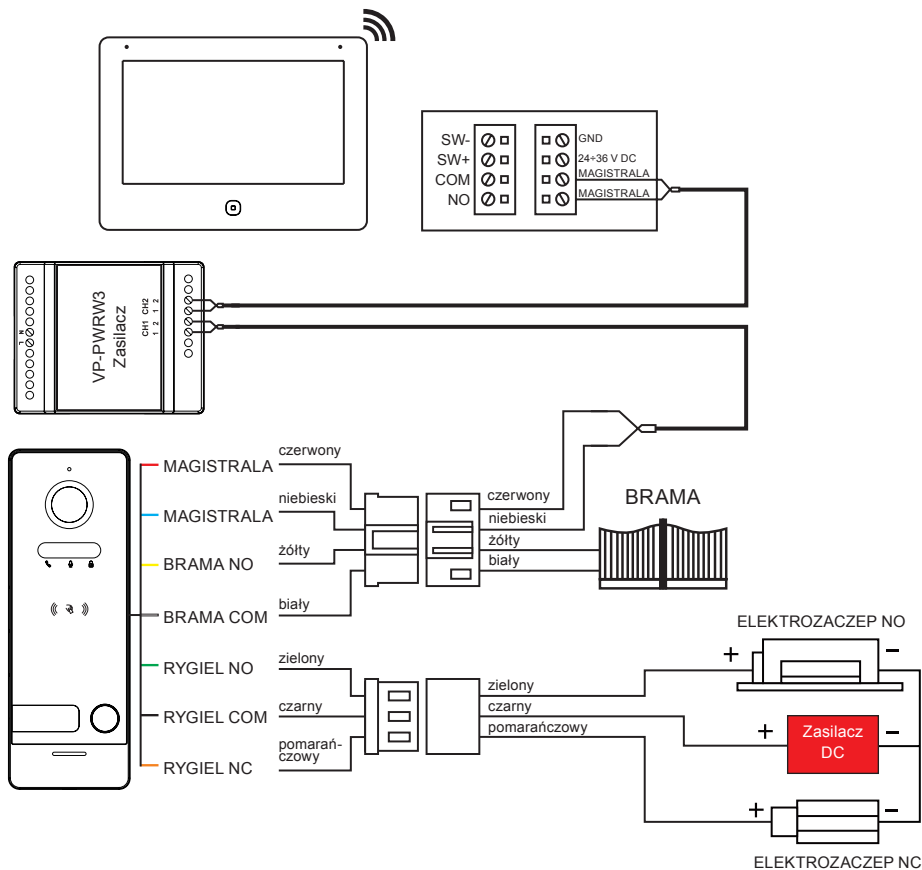

Uwaga: Dodatkowe zasilanie elektrozacze nie wchodzi w skład oferowanego zestawu. Należy je dokupić we własnym zakresie uzależniając zakup od napięcia zasilającego oraz od zapotrzebowania prądowego (zaleca się zasilacze 2 A lub mocniejsze).

2 MONITORY + 2 PANELE WIDEO

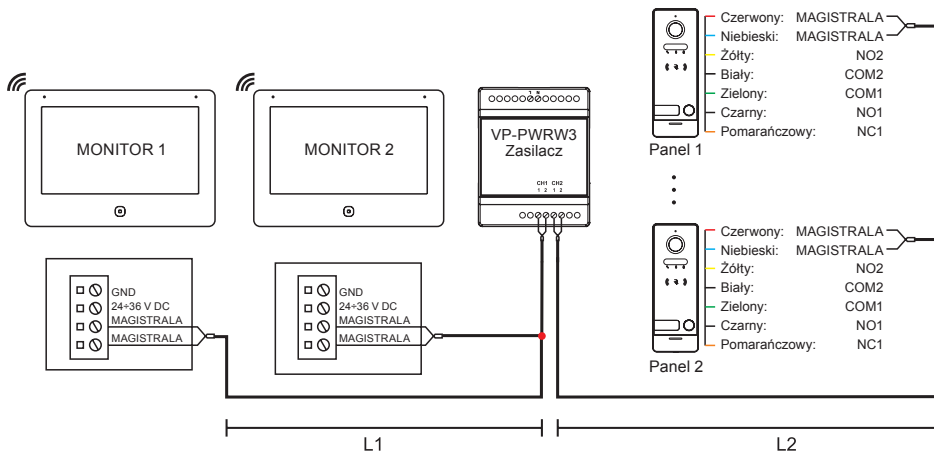

4 MONITORY + PANEL WIDEO

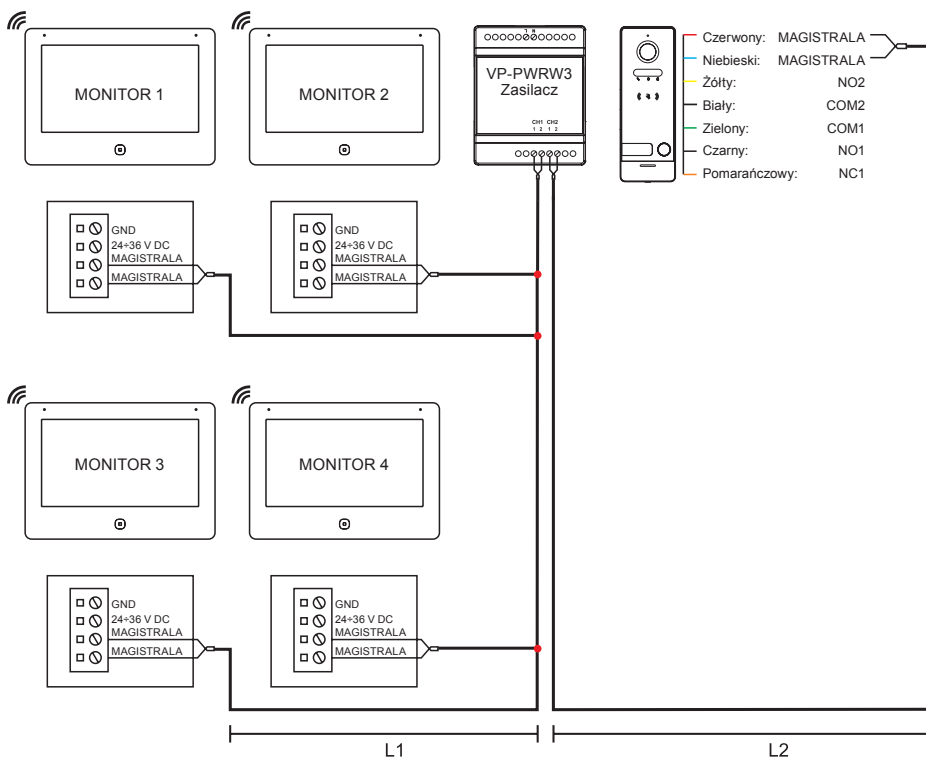

6 MONITORÓW + 3 PANELE WIDEO

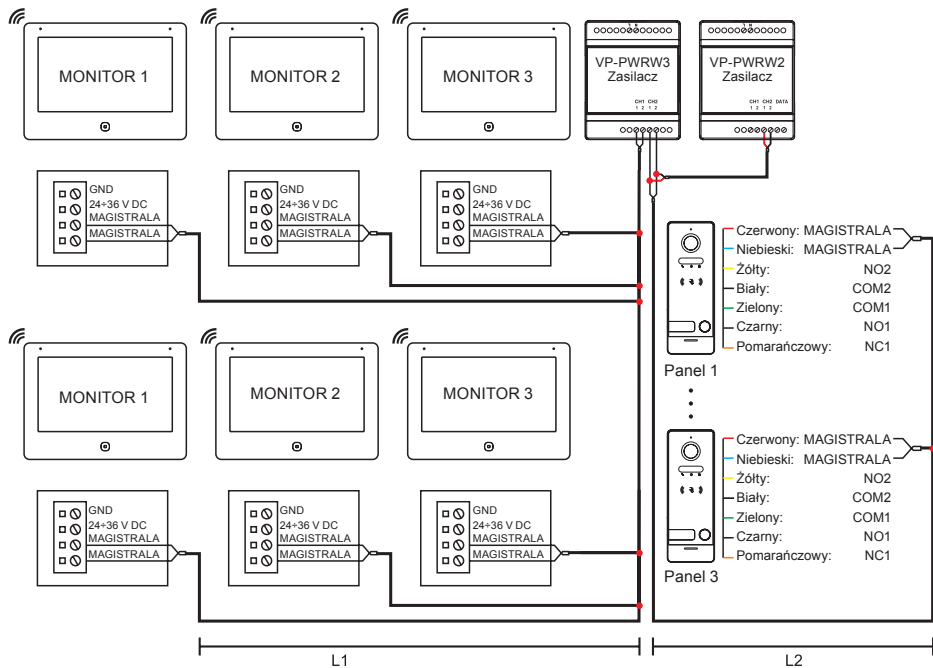

8 MONITORÓW + 4 PANELE WIDEO

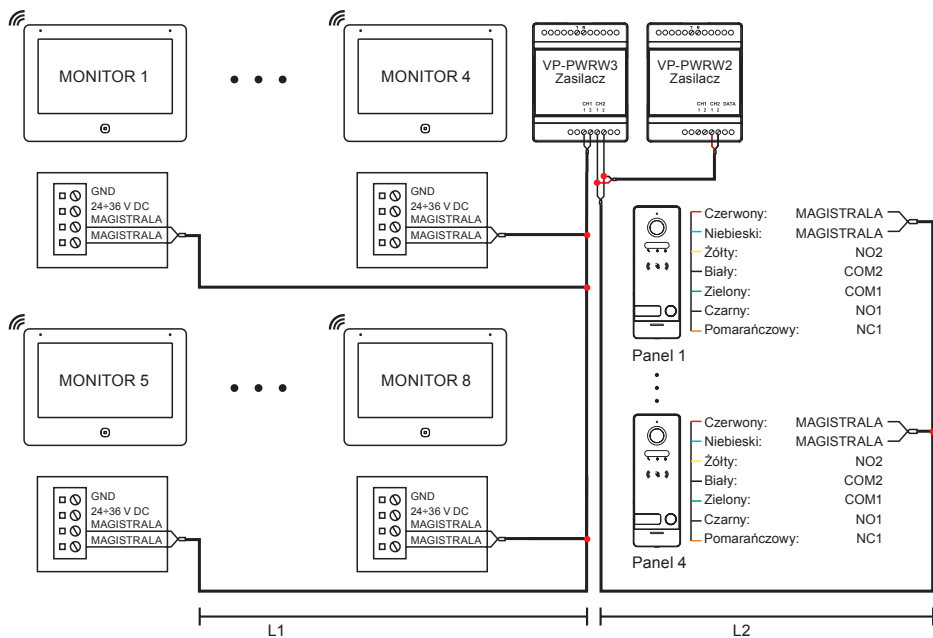

6 MONITORÓW + PANEL WIDEO

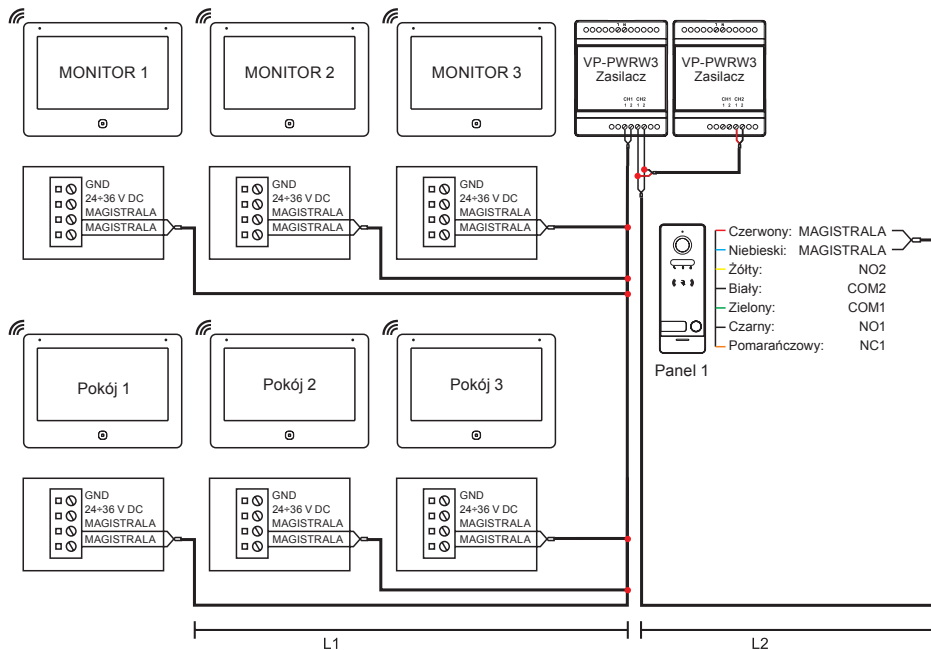

10 MONITORÓW + 6 PANELI WIDEO

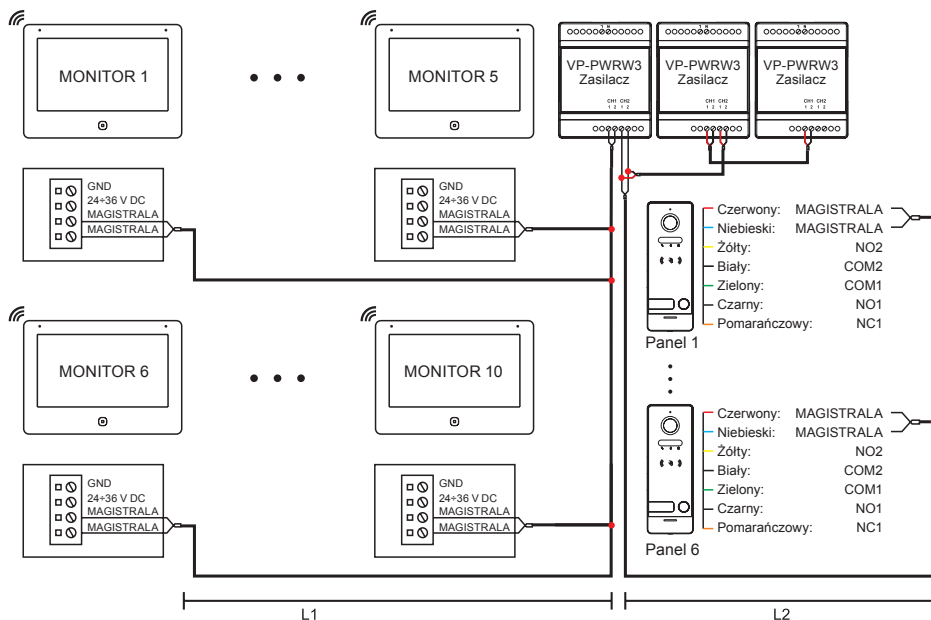

POŁĄCZENIE POPRZEC SIEĆ LAN LUB WLAN (WI-FI) MONITOR + PANEL WIDEO

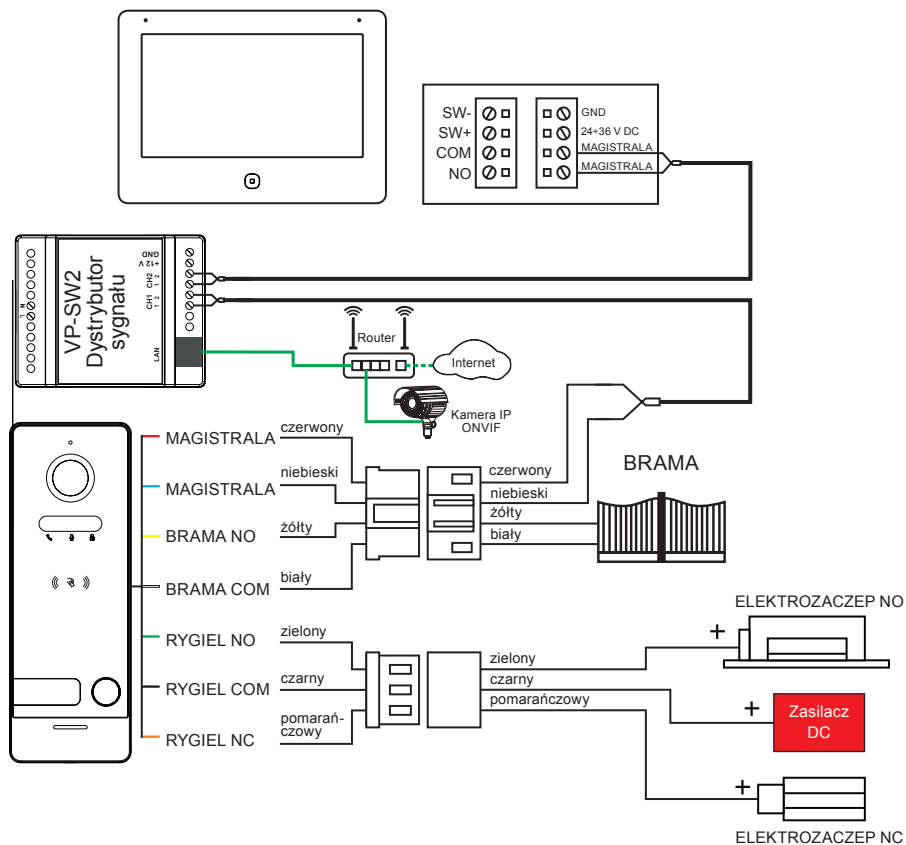

Uwaga: Dodatkowe zasilanie elektrozaczeptu nie wchodzi w skład oferowanego zestawu. Należy je dokupić we własnym zakresie uzależniając zakup od napięcia zasilającego oraz od zapotrzebowania prądowego (zaleca się zasilacze 2 A lub mocniejsze).

2 MONITORY + 2 PANELE WIDEO

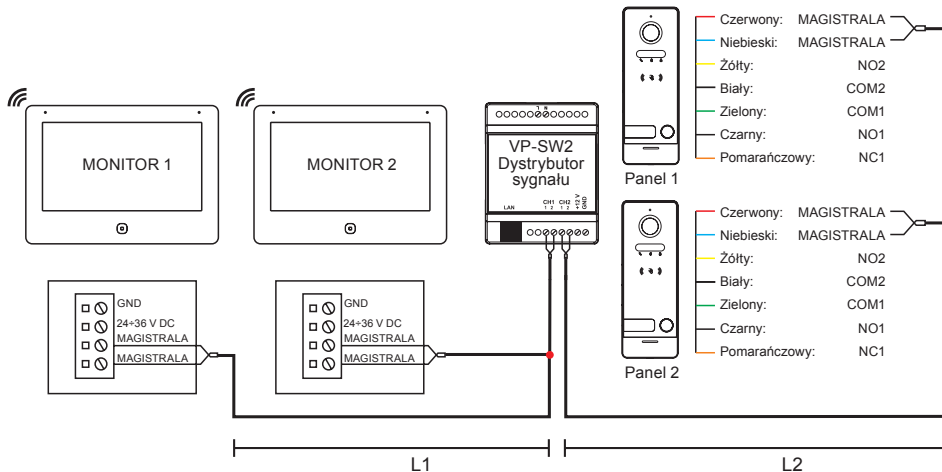

4 MONITORY + 3 PANELE WIDEO

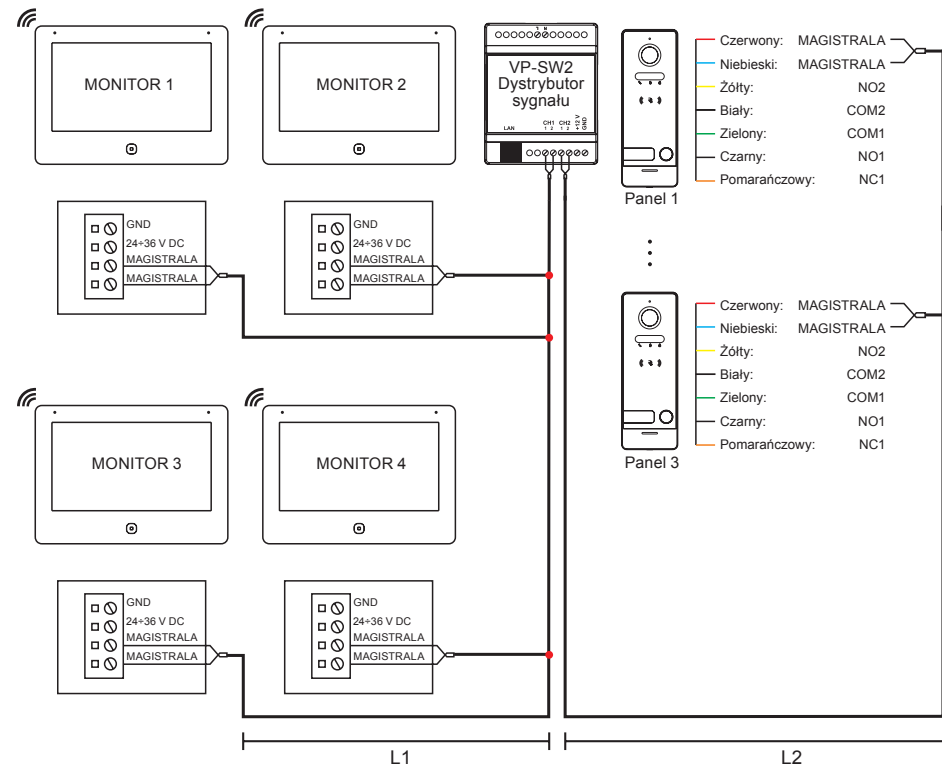

6 MONITORÓW + 2 PANELE WIDEO

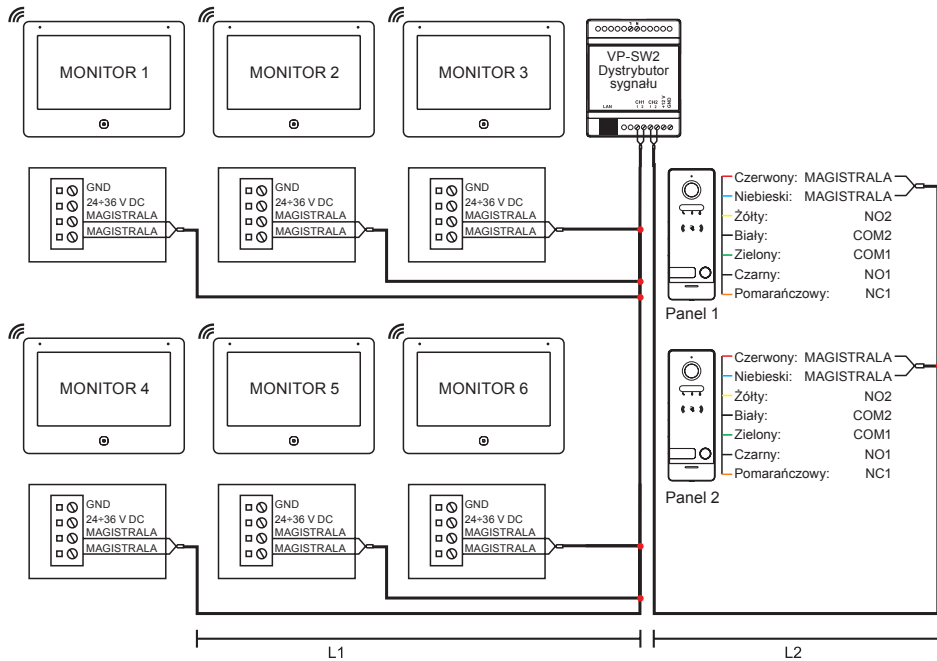

8 MONITORÓW + 2 PANELE WIDEO

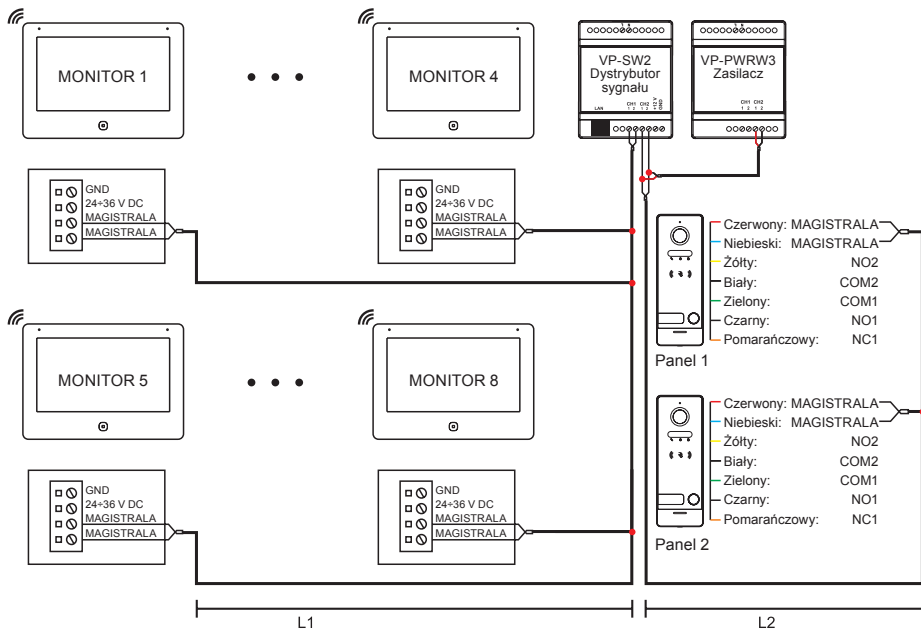

6 MONITORÓW + 4 PANELE WIDEO

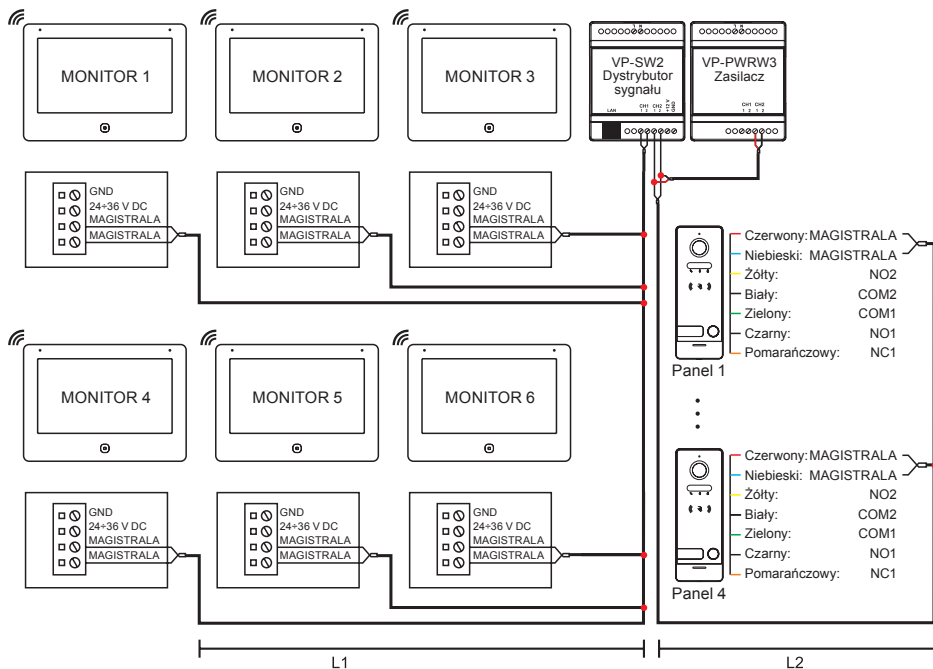

10 MONITORÓW + 3 PANELE WIDEO

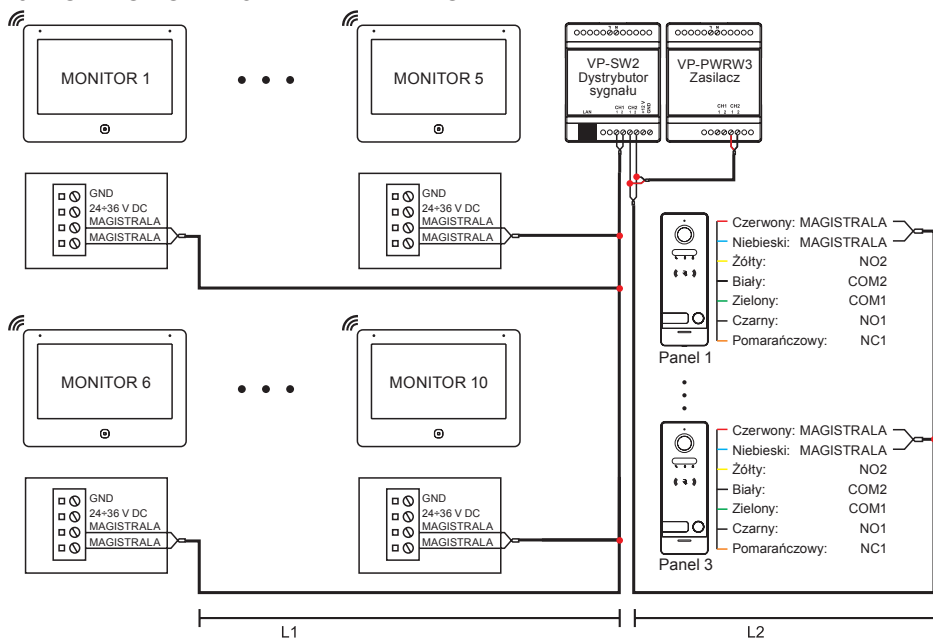

ZASILENIE ELEKTROZACZEPU POPRZECZ DYSTRYBUTOR SYGNAŁU VP-SW2

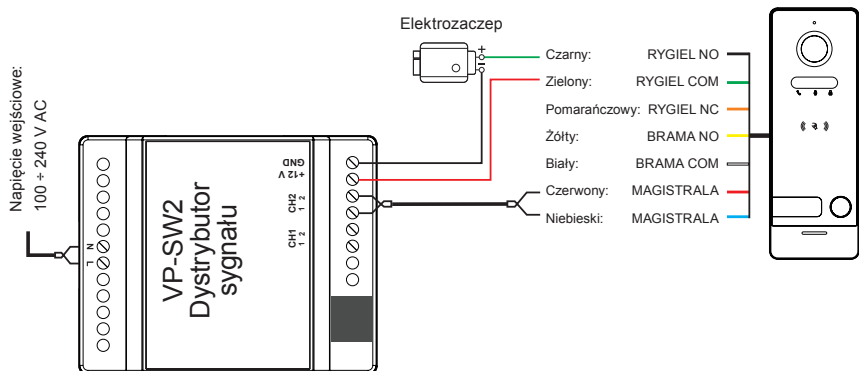

Uwaga:

Złącza +12 V oraz GND obsługują rygle magnetyczne oraz elektrozaczepy działające w zakresie (\leq) 12 V 0,5 A, 6 W. Czas otwarcia przekaźnika jest definiowany z poziomu ustawień monitora. W przypadku przekroczenia podanych wartości może dojść do uszkodzeń zarówno rygla magnetycznego, bądź elektrozaczepu jak i przekaźnika.

SUGEROWANE TYPY PRZEWODÓW ORAZ DOPUSZCZALNE DŁUGOŚCI INSTALACJI

Typ przewodu	1 monitor										1 panel							
	1 monitor	2 monitory	3 monitory	4 monitory	5 monitorów	6 monitorów	7 monitorów	8 monitorów	9 monitorów	10 monitorów	1 panel	2 panele	3 panele	4 panele	5 paneli	6 paneli	7 paneli	8 paneli
	L1 maks. [m]										L2 maks. [m]							
UTP CAT5	135	70	45	-	-	-	-	-	-	-	235	120	80	60	45	-	-	-
UTP CAT6	175	90	60	45	-	-	-	-	-	-	300	150	100	75	60	50	-	-
YTTY 2x 0,2 mm ²	135	70	45	-	-	-	-	-	-	-	235	120	80	60	45	-	-	-
YTTY 2x 0,3 mm ²	220	110	75	55	-	-	-	-	-	-	300	185	125	90	70	60	50	-
RVV / LiYCY 2x 0,5 mm ²	300	180	120	90	75	60	50	-	-	-	300	300	210	150	120	100	85	75
RVV / LiYCY 2x 0,75 mm ²	300	260	170	130	100	85	75	65	55	50	300	300	290	210	170	140	120	100
RVV / LiYCY 2x 1 mm ²	300	300	260	190	150	130	110	95	85	75	300	300	300	300	260	210	180	160

Uwaga:

1. L1: Odległość od monitora do źródła zasilania, L2: Odległość od panelu do źródła zasilania.
2. Oba porty komunikacyjne - magistrale należy połączyć takim samym typem przewodów.

KOMBINACJE ŹRÓDEŁ ZASILANIA

ZASILACZ VP-PWRW3 LUB JEGO WIELOKROTNOŚĆ

		ILOŚĆ PANELI ZEWNĘTRZNYCH W JEDNEJ INSTALACJI (MAKS. 8 SZTUK)							
		1	2	3	4	5	6	7	8
ILOŚĆ MONITORÓW W JEDNEJ INSTALACJI (MAKS. 10 SZTUK)	1	1	1	1	1	1	2	2	2
	2	1	1	1	1	2	2	2	2
	3	1	1	2	2	2	2	2	2
	4	1	2	2	2	2	2	2	2
	5	2	2	2	2	2	2	3	3
	6	2	2	2	2	2	3	3	3
	7	2	2	2	3	3	3	3	3
	8	2	2	3	3	3	3	3	3
	9	3	3	3	3	3	3	3	4
	10	3	3	3	3	3	3	4	4

Tabela pokazuje całkowitą ilość potrzebnych zasilaczy do zasilenia całego systemu.

ZASILACZ VP-PWRW2 LUB JEGO WIELOKROTNOŚĆ

		ILOŚĆ PANELI ZEWNĘTRZNYCH W JEDNEJ INSTALACJI (MAKS. 8 SZTUK)							
		1	2	3	4	5	6	7	8
ILOŚĆ MONITORÓW W JEDNEJ INSTALACJI (MAKS. 10 SZTUK)	1	1	1	1	1	1	1	1	1
	2	1	1	1	1	1	1	1	1
	3	1	1	1	1	1	1	1	1
	4	1	1	1	1	1	1	1	1
	5	1	1	1	1	1	1	2	2
	6	1	1	1	1	1	2	2	2
	7	1	1	1	2	2	2	2	2
	8	1	1	2	2	2	2	2	2
	9	2	2	2	2	2	2	2	2
	10	2	2	2	2	2	2	2	2

Tabela pokazuje całkowitą ilość potrzebnych zasilaczy do zasilenia całego systemu.

ZASILACZ VP-PWRW3 ORAZ DODATKOWO ZASILACZ VP-PWRW2 LUB JEGO WIELOKROTNOŚĆ

		ILOŚĆ PANELI ZEWNĘTRZNYCH W JEDNEJ INSTALACJI (MAKS. 8 SZTUK)							
		1	2	3	4	5	6	7	8
ILOŚĆ MONITORÓW W JEDNEJ INSTALACJI (MAKS. 10 SZTUK)	1					1	1	1	1
	2				1	1	1	1	1
	3			1	1	1	1	1	1
	4		1	1	1	1	1	1	1
	5	1	1	1	1	1	1	1	1
	6	1	1	1	1	1	1	1	1
	7	1	1	1	1	1	1	1	1
	8	1	1	1	1	1	1	1	1
	9	1	1	1	1	1	1	1	2
	10	1	1	1	1	1	1	2	2

Tabela pokazuje ilość potrzebnych dodatkowych zasilaczy VP-PWRW2 do zasilenia całego systemu ponad jeden zasilacz VP-PWRW3 będący podstawowym modulem zasilającym. Puste pole oznacza, że zasilacz VP-PWRW3 przy wybranej konfiguracji jest wystarczający i nie są wymagane dodatkowe źródła zasilania.

DYSTRYBUTOR VP-SW2 ORAZ DODATKOWO ZASILACZ VP-PWRW3 LUB JEGO WIELOKROTNOŚĆ

		ILOŚĆ PANELI ZEWNĘTRZNYCH W JEDNEJ INSTALACJI (MAKS. 8 SZTUK)							
		1	2	3	4	5	6	7	8
ILOŚĆ MONITORÓW W JEDNEJ INSTALACJI (MAKS. 10 SZTUK)	1								
	2								
	3								
	4							1	1
	5						1	1	1
	6				1	1	1	1	1
	7			1	1	1	1	1	1
	8	1	1	1	1	1	1	1	2
	9	1	1	1	1	1	1	2	2
	10	1	1	1	1	1	2	2	2

Tabela pokazuje ilość potrzebnych dodatkowych zasilaczy VP-PWRW3 do zasilenia całego systemu ponad jeden dystrybutor VP-SW2 będący podstawowym modulem zasilającym. Puste pole oznacza, że dystrybutor VP-SW2 przy wybranej konfiguracji jest wystarczający i nie są wymagane dodatkowe źródła zasilania.

**DYSTRYBUTOR VP-SW2 ORAZ
DODATKOWO ZASILACZ VP-PWRW2
LUB JEGO WIELOKROTNOŚĆ**

		ILOŚĆ PANELI ZEWNĘTRZNYCH W JEDNEJ INSTALACJI (MAKS. 8 SZTUK)							
		1	2	3	4	5	6	7	8
ILOŚĆ MONITORÓW W JEDNEJ INSTALACJI (MAKS. 10 SZTUK)	1								
	2								
	3								
	4							1	1
	5						1	1	1
	6				1	1	1	1	1
	7			1	1	1	1	1	1
	8	1	1	1	1	1	1	1	1
	9	1	1	1	1	1	1	1	1
	10	1	1	1	1	1	1	1	1

Tabela pokazuje ilość potrzebnych dodatkowych zasilaczy VP-PWRW2 do zasilenia całego systemu ponad jeden dystrybutor VP-SW2 będący podstawowym modułem zasilającym.

Puste pole oznacza, że dystrybutor VP-SW2 przy wybranej konfiguracji jest wystarczający i nie są wymagane dodatkowe źródła zasilania.

**ZASILACZ VP-PWRW2 ORAZ
DODATKOWO ZASILACZ VP-PWRW3
LUB JEGO WIELOKROTNOŚĆ**

		ILOŚĆ PANELI ZEWNĘTRZNYCH W JEDNEJ INSTALACJI (MAKS. 8 SZTUK)							
		1	2	3	4	5	6	7	8
ILOŚĆ MONITORÓW W JEDNEJ INSTALACJI (MAKS. 10 SZTUK)	1								
	2								
	3								
	4								
	5							1	1
	6						1	1	1
	7				1	1	1	1	1
	8			1	1	1	1	1	1
	9	1	1	1	1	1	1	1	2
	10	1	1	1	1	1	1	2	2

Tabela pokazuje ilość potrzebnych dodatkowych zasilaczy VP-PWRW3 do zasilenia całego systemu ponad jeden zasilacz VP-PWRW2 będący podstawowym modułem zasilającym.

Puste pole oznacza, że zasilacz VP-PWRW2 przy wybranej konfiguracji jest wystarczający i nie są wymagane dodatkowe źródła zasilania.

entra

GB

VIDEOMONITOR WI-FI VP-209WHDWI-FI / VP-209BHDWI-FI



zameL

Zamel Sp. z o.o., ul. Zielona 27, 43-200 Pszczyna
tel.: +48 32 210 46 65, +48 32 449 15 00, fax: +48 32 210 80 04
e-mail: marketing@zamel.pl
www.zamel.com



Do not dispose of this device with other waste! In order to avoid harmful effects on the environment and human health, the used device should be stored in designated areas. For this purpose, you can dispose of household waste free of charge and in any quantity to a collection point set up, as well as to the shop when you buy new equipment.

- Thank you for purchasing our products.
- Products, including their design and software, are subject to change without prior notice.
- The company is not responsible for any safety accidents caused by abnormal operation of the product.
- Before using the product, read this user manual carefully and follow the provisions contained therein.
- The Guide is for reference only. If there is inconsistency between the Guide and the actual product, the actual product shall prevail.
- Implemented improvements on the product may lead to some differences between the actual device and the one described in the manual. To obtain the latest version of the software documentation and additional documentation, please contact customer service.
- In case of any doubts or ambiguities, please contact our customer service department.

INFORMATION PART

APPEARANCE

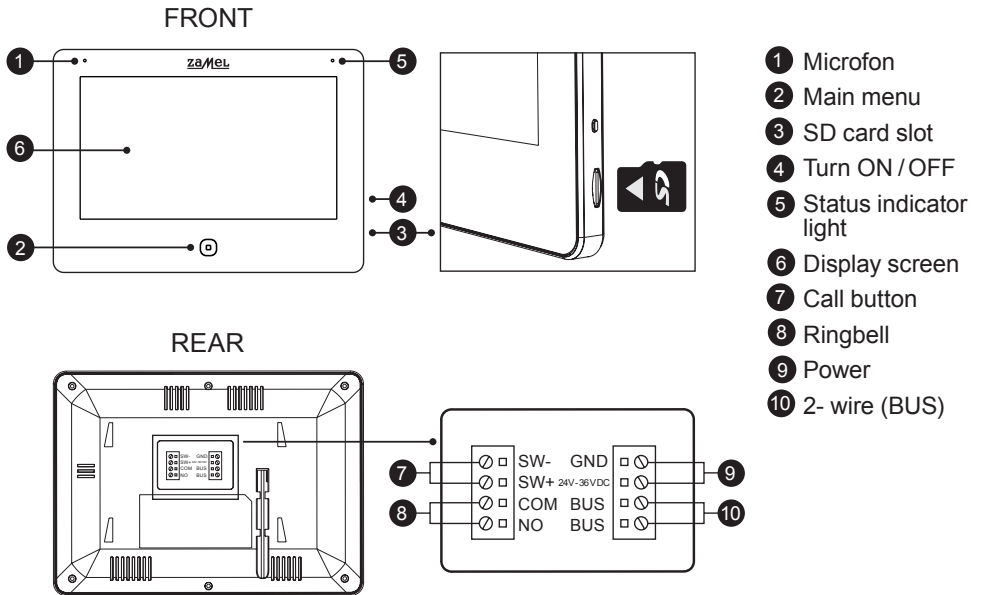

PACKAGE CONTENTS



Monitor

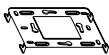

Wall bracket



2 x Expansion bolt



2 x M4 x 30 fixing screws



Warranty Card



User manual

TECHNICAL SPECIFICATION

Screen:	7" touch screen IPS 1024 x 600 p
Operation system:	Linux
Mounting:	surface
Power supply:	24 ÷ 36 V DC
Power consumption:	7 W (max.), 4 W (standby)
Video compression standard:	H.265 (default), H.264
Audio communication mode:	two-way (full duplex)
Maximum number of monitors:	10
Maximum number of CCTV cameras and outdoor panels:	8
Wi-Fi standard:	2.4GHz & 5 GHz 802.11 a/b/g/n
Network protocol:	TCP/IP, RTSP, SIP
Connection (BUS):	2-wire BUS
Internal memory:	128 MB
Support for external memory:	Micro SD Card max. 128 GB
Motion detection:	support
Detection of human forms:	support
Rejestracja obrazu wideo:	support
Voice support:	Google Assistant, Amazon Alexa
Possibility to divide the screen into 4 parts with scrolling option:	support
Personalized ringtones:	possibility of uploading AAC ringtones
Personalized backgrounds for the display:	possibility of uploading
Mobile application:	NaviHome, Smart Life, Tuya Smart (iOS, Android)
Operating temperature:	-10 ÷ +50°C
Operating humidity:	10 ÷ 90%
Product dimensions:	188 x 136 x 22 mm
Weight:	400 g

CONFIGURATION PART



Before starting the configuration, you must install the mobile application on your mobile device.



App Store





Google Play



1. Configuring outdoor panel.

1.1. Connecting the monitor to a local network via wired LAN.

Step 1: At the standby state, press , to enter system main menu, Click , to enter the interface as Figure 1, then click "ADD NEW DEVICES" to see Figure 2.



Step 2: Click on the Door Panel to be added in the device list. In the case of a multi-family outdoor panel equipped with two or more buttons, at this stage a list of available buttons that can be programmed will be displayed on the monitor screen (Figure 5). You must then select which

button (F1, F2, etc.) the paired monitor should be assigned. Assigning a selected button on one monitor, understood as Family 1, will prevent its reassignment on another monitor, understood as Family 2.

Step 3: After successfully adding the device address, the device address will be showed on the right as Figure 3.

Step 4: Connection with mobile APP.

(1) QR code scanning mode to connect to mobile application

Step: To quickly connect to the mobile application, scan the QR code displayed on the monitor screen. Select "Add Device" or the button in the upper right corner of the screen /  →  (select "Scan QR code" from the list) → Scan the Wi-Fi QR code on the monitor (like Figure 4) → Done.

(2) Wired connection mode to connect to the mobile application

Step: An alternative way to connect to the mobile app is to follow the steps given below. Select "Add Device" or the button in the upper right corner of the screen /  → Camera & Lock → Smart Camera (Wi-Fi) → QR Mode ⇌ → Cable → Next → Add → Done.

REMARK: Please confirm that the mobile phone, indoor monitor and door panel are in the same Local Area Network. Wired connection of the video intercom system with the router serving a local network is only possible when using the VP-SW2 signal distributor. The use of VP-PWRW2 and VP-PWRW3 power supplies to power the system only enables wireless connection to the router.

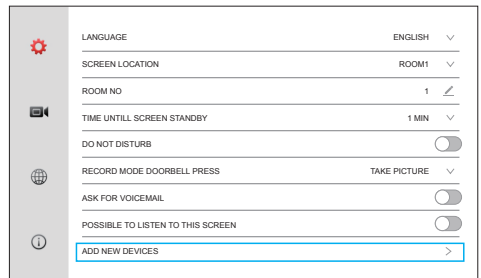

Figure 1

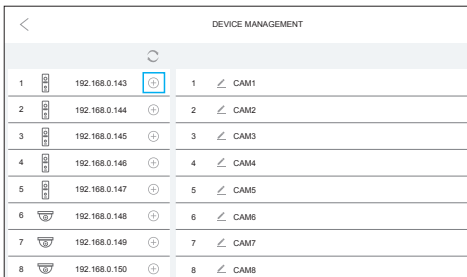

Figure 2

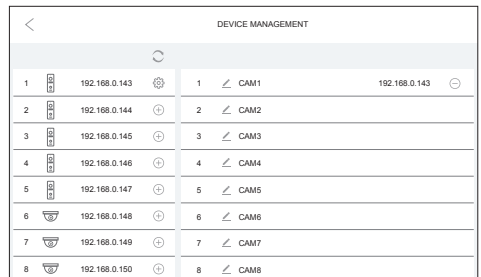

Figure 3



Figure 4

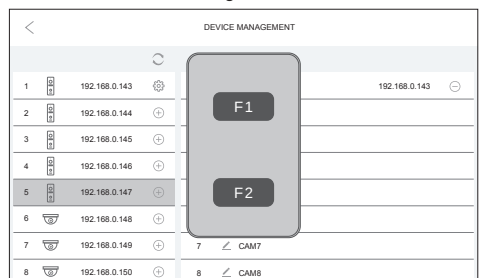





Figure 5

1.2. Connecting the monitor to a local network via Wi-Fi.

Step 1: Connecting to a Wi-Fi network from the mobile application. Enter the setting menu and select Wi-Fi in the network setup interface to enter the Wi-Fi setting interface as shown in Figure 6.

Step 2: After turning on Wi-Fi, a Wi-Fi list will pop up, click the Wi-Fi account in the list, enter the password and connect to Wi-Fi, as shown in Figure 7 & 8.

- Step 3: At the standby state, press , to enter system main menu, Click , to enter the interface as Figure 9, then click "ADD NEW DEVICES" as shown on the figure.
- Step 4: Click on the Door Panel to be added in the device list as Figure 10. In the case of a multi-family outdoor panel equipped with two or more buttons, at this stage a list of available buttons that can be programmed will be displayed on the monitor screen (Figure 5). You must then select which button (F1, F2, etc.) the paired monitor should be assigned to. Assigning a selected button on one monitor, understood as Family 1, will prevent its reassignment on another monitor, understood as Family 2.
- Step 5: After successfully adding the device address, the device address will be showed on the right as Figure 11.
- Step 6: To quickly connect to the mobile application, scan the QR code displayed on the monitor screen. Select "Add device" or the button on the right top corner of the screen /  →  (select "Scan QR code" from the list) → Scan the Wi-Fi QR code on the monitor (like Figure 12) → Done.

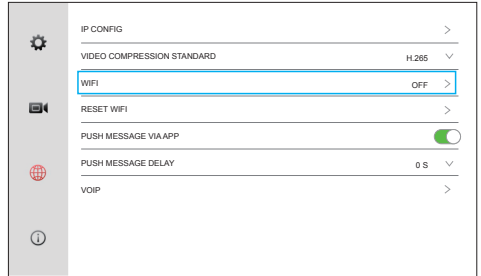

Figure 6

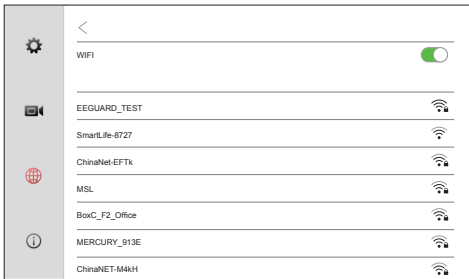

Figure 7



Figure 8

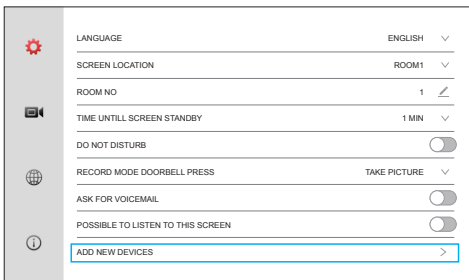

Figure 9

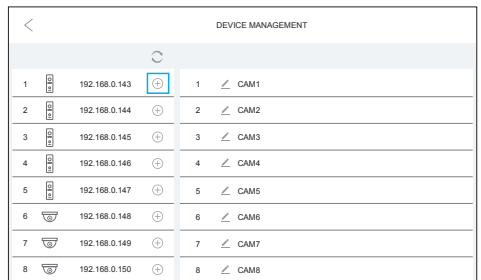

Figure 10

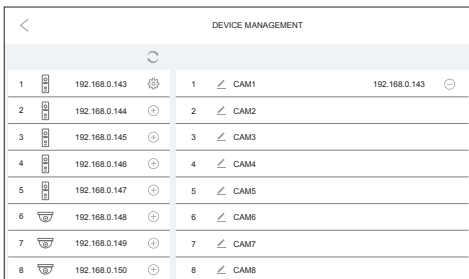



Figure 11



Figure 12

2. Configuring IP camera, automatically add IP cameras.

Step 1: At the standby state, press  to enter system main menu. Click  to enter the interface as Figure 13, then click "ADD NEW DEVICES" as shown on the figure.

Step 2: Select the camera to be added to new devices from the list of available devices by clicking the plus sign to its right, as shown in Figure 14.

Step 3: After successfully adding the device address, the device address will be showed on the right as Figure 15.

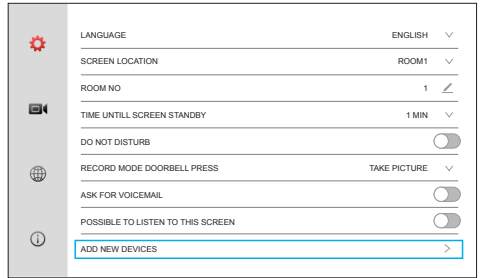

Figure 13

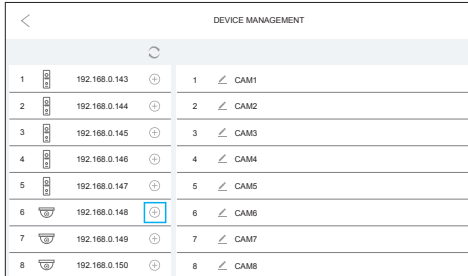

Figure 14

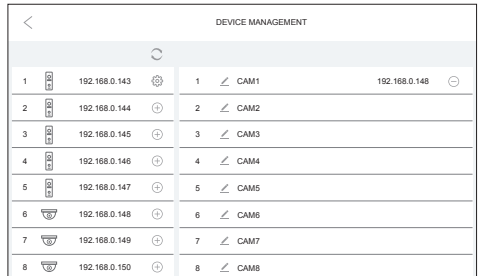



Figure 15

3. Configuring the door panel to NVR.

Step 1: While in the "DEVICE MANAGEMENT" mode, select the icon shown in Figure 16 , to enter the interface as Figure 17.

Step 2: In the interface shown in Figure 17, select RTSP in the setting list to enter the setting interface as shown in Figures 17, 18 and 19.

Step 3: The default password is admin123, users need to change to their own password, click CONFIRM to save.

Step 4: After turn on "RTSP", the user can add the door panel to the NVR through the MainStream and SubStream addresses of the door panel, as shown in the Figure 19.

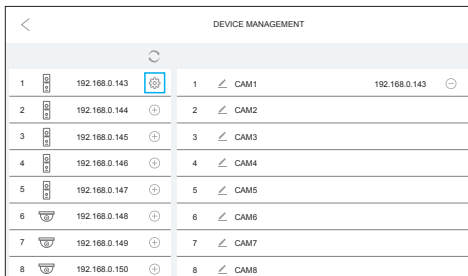

Figure 16

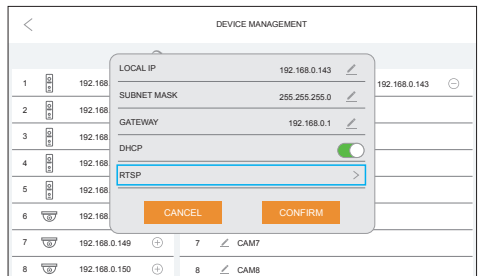

Figure 17

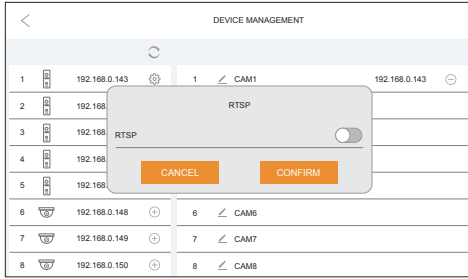

Figure 18

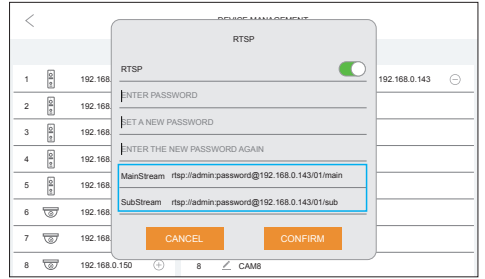

Figure 19

REMARK:

1. To restore the default password, unassign the external panel or reset it to factory settings.
2. This function requires connecting the indoor monitor and outdoor panel to the VP-SW2 signal distributor. The IP address of the VP-SW2 signal distributor must belong to the same network segment as the NVR address.

4. Configuring room setting.

- Step 1: If only one panel and one monitor are connected within one installation (one family), there is no need to set the room number (keep the default settings).
- Step 2: The monitor must have the DEVICE ADDRESS option set to 1. Additional monitors must have the DEVICE ADDRESS option set to 2/3/4 ... 10, and no two monitors can have the same number.
- Step 3: Within one family, set the same APARTMENT NUMBER (APARTMENT NUMBER can be set in the range from 1 to 9999). For example, on the first monitor in the installation, set the value 1/ROOM1, and on the next monitor - DEVICE ADDRESS as 1; APARTMENT NUMBER as 2. The panel should be added only from the first monitor in the installation (with the DEVICE ADDRESS settings as 1; APARTMENT NUMBER as 1). Then the external panel will be automatically added to the subsequent monitors in the installation (DEVICE ADDRESS as 1; APARTMENT NUMBER as 2 / 3 / 4 / ... / 10).

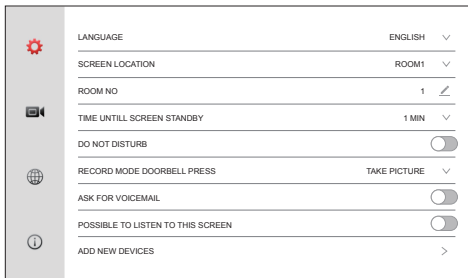

Figure 20

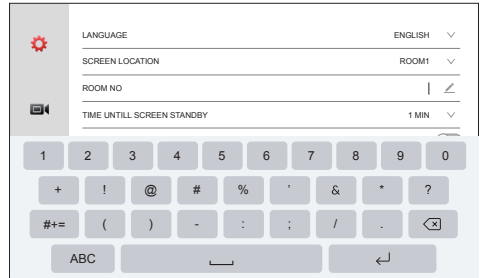

Figure 21

5. Unbinding the monitor.

5.1. Remove device from the cloud.

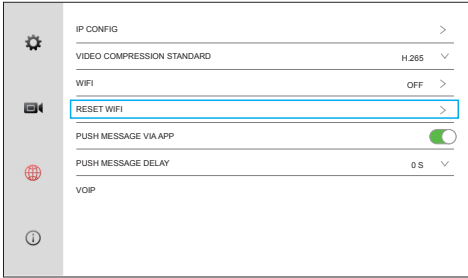

Figure 22

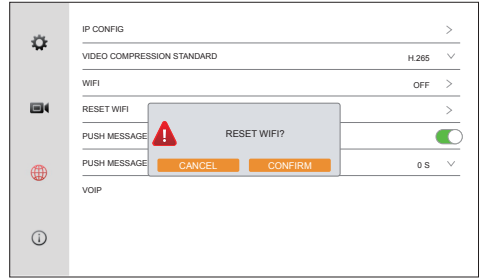

Figure 23

5.2. Restore factory settings.

Unbind the monitor, all data will be deleted and resumed to the factory settings.



Figure 24

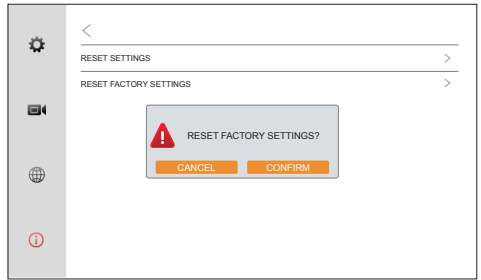

Figure 25

5.3. Adding devices to the mobile application.

Connection to the application – by scanning the QR code.

(If you have added a device via automatic search - (step below), then you should skip this step).

Step 1: Log in to the NaviHome, Smart Life or Tuya Smart application. Select option → Add device, and then → Scan QR code (in the upper left corner after selecting +).

Step 2: Scan the QR code visible on the video monitor screen. To display the QR code, select → → .

Step 3: The application will automatically proceed to adding the device (this may take up to 2 minutes).

Step 4: If the process is successful, the application will return appropriate information. Press button → Finish to complete the adding process.

Step 5: After adding, you will be immediately redirected to the previously added device.

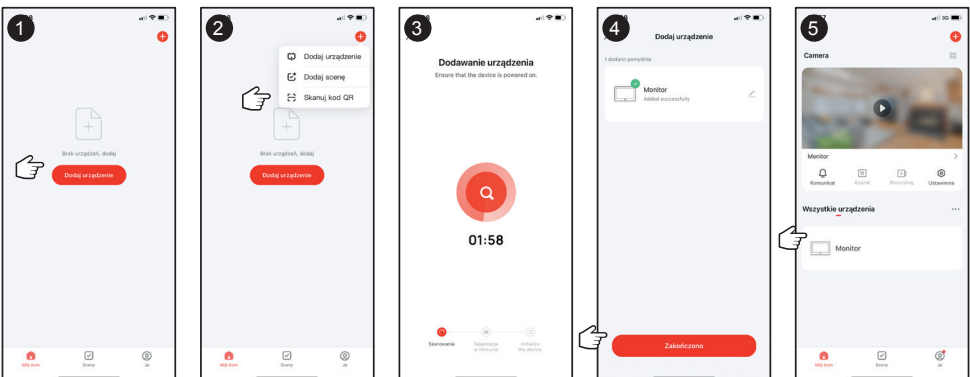

Figure 26

Connection to the application – through automatic search.

(If you added a device by scanning the QR code - (step above), then you should skip this step).

Step 1: Log in to the NaviHome, Smart Life or Tuya Smart application. Select an option → Add device, and then select a method → Add device.

Step 2: The application will automatically proceed to the search procedure for available devices.

Step 3: If the device is found, select it to add it to the application.

Step 4: If the process is successful, the application will return appropriate information. Press the button → Finish to complete the adding process.

Step 5: After adding, you will be immediately redirected to the previously added device.

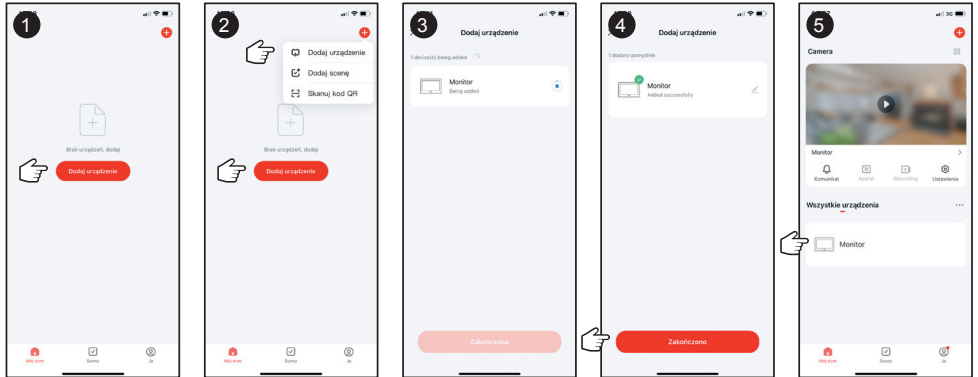

Figure 27

5.4. Removing devices from the mobile application.

Step 1: Go to All Devices → ... → Device Management.

Step 2: In the list of devices, select those to be removed.

Step 3: Select → Remove device. Confirm the device removal operation.

Step 4: Select → Complete to complete the device removal operation.

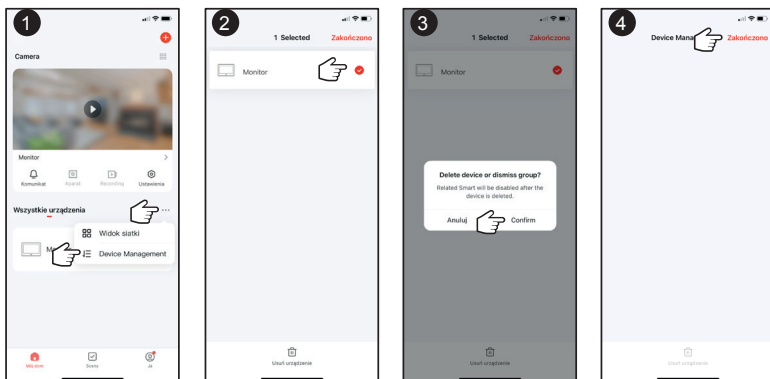

Figure 28

CONFIGURATION OF SETTINGS FOR THE MULTI-BUTTON PANEL

1. Finding the IP address of the external panel.

To start the configuration, you must first connect the VP-SW2 Signal Distributor by cable via the built-in RJ45 connector to the router. The condition for successful login to the settings interface via a web browser is that the device from which you will be logged in must be at same local network to which the video intercom installation was previously logged in. If you use two different networks, login will fail.

To find the IP address of the external panel, enter the monitor settings interface - Figure 29. Then select **ADD NEW DEVICES** from the settings list. The IP address of the outdoor panel will be listed as shown in Figure 30. The IP addresses indicated below are examples.

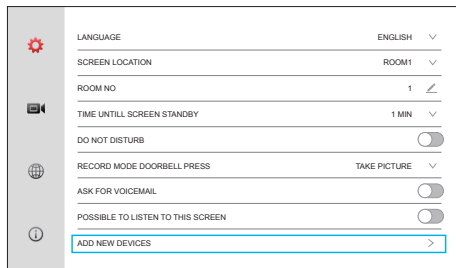

Figure 29

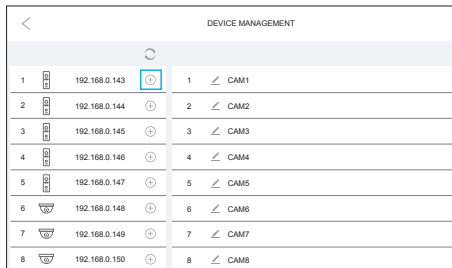

Figure 30

2. Login to the settings interface via a web browser.

1. Open a browser and enter the IP address of the external panel.
2. Click Enter on your keyboard to initialize the login page.
3. Enter your Username and Password.
4. Click Login to enter the settings interface.

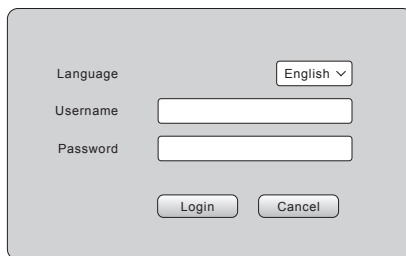

Figure 31

ATTENTION:

User: admin; default password: admin123

3. Image setting.

Select **Image config** to enter the external panel's image configuration interface. From the level of this interface you can configure Brightness / Contrast / Saturation / Night illumination depending on on needs.

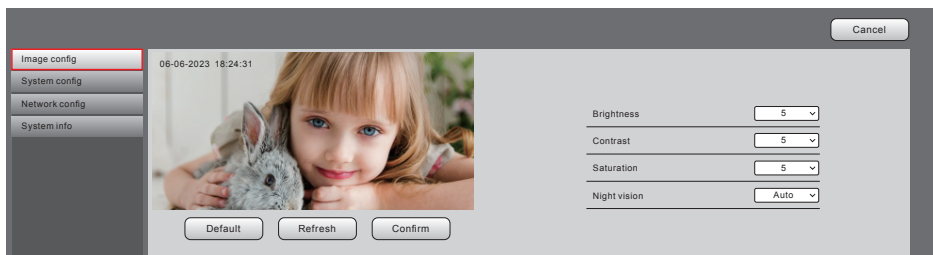

Figure 32

ATTENTION:

- Default: Restore the default parameters of the outdoor panel.
- Refresh: Refresh the parameters and image of the outdoor panel.
- Confirm: Save the configured parameters in the external panel.

4. System settings.

Select **System config** to enter the system configuration interface of the outdoor panel. From the level of this interface can be configured Speaker Volume / Door Unlock Time / Time gateway unlocking / Video compression standard.

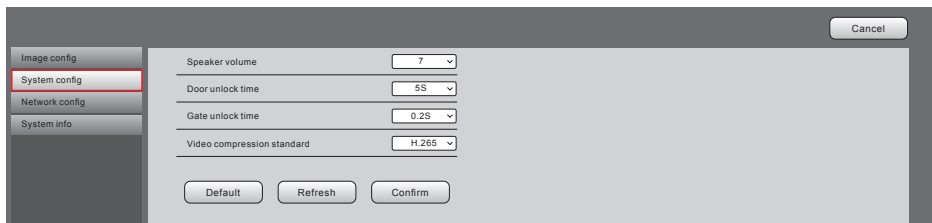

The screenshot shows the 'System config' interface. On the left, a sidebar contains menu items: 'Image config', 'System config' (highlighted with a red border), 'Network config', and 'System info'. The main area contains four settings, each with a dropdown menu: 'Speaker volume' set to '7', 'Door unlock time' set to '5S', 'Gate unlock time' set to '0.2S', and 'Video compression standard' set to 'H.265'. At the bottom, there are three buttons: 'Default', 'Refresh', and 'Confirm'. A 'Cancel' button is located in the top right corner.

Figure 33

5. Network settings.

Select **Network config** to enter the system configuration interface of the outdoor panel. From this interface you can configure ONVIF and DHCP settings.

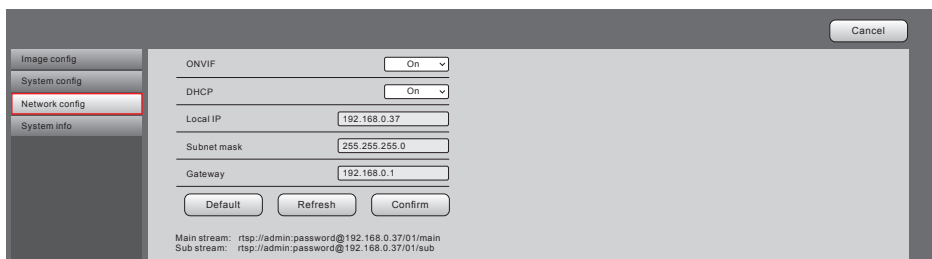

The screenshot shows the 'Network config' interface. On the left, a sidebar contains menu items: 'Image config', 'System config', 'Network config' (highlighted with a red border), and 'System info'. The main area contains five settings: 'ONVIF' set to 'On', 'DHCP' set to 'On', 'Local IP' set to '192.168.0.37', 'Subnet mask' set to '255.255.255.0', and 'Gateway' set to '192.168.0.1'. At the bottom, there are three buttons: 'Default', 'Refresh', and 'Confirm'. A 'Cancel' button is located in the top right corner. Below the settings, there is a small text block: 'Main stream: rtsp://admin:password@192.168.0.37/01/main' and 'Sub stream: rtsp://admin:password@192.168.0.37/01/sub'.

Figure 34

6. System information.

Select **System info** to enter the system information interface of the outdoor panel. From this interface you can Manage User / Reboot Device / Reset Settings / Reset Device to Factory Settings / Update Software / Check Software Version.

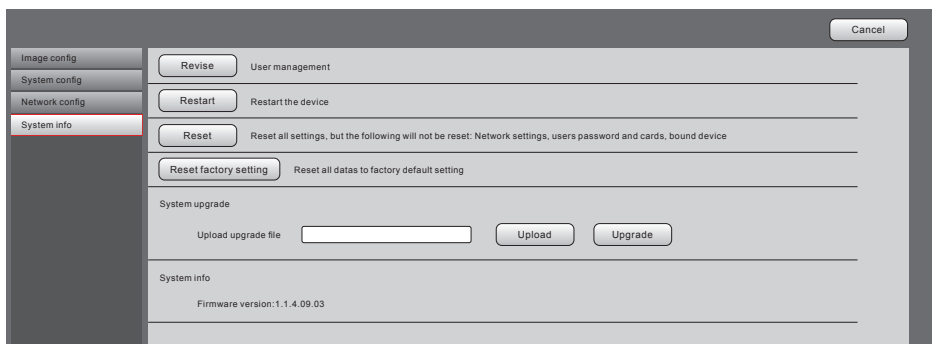

The screenshot shows the 'System info' interface. On the left, a sidebar contains menu items: 'Image config', 'System config', 'Network config', and 'System info' (highlighted with a red border). The main area contains several sections: 'User management' with a 'Revise' button; 'Restart device' with a 'Restart' button; 'Reset' with a 'Reset' button and a note: 'Reset all settings, but the following will not be reset: Network settings, users password and cards, bound device'; 'Reset factory setting' with a 'Reset factory setting' button and a note: 'Reset all datas to factory default setting'; 'System upgrade' with an 'Upload upgrade file' input field and 'Upload' and 'Upgrade' buttons; and 'System info' with 'Firmware version:1.1.4.09.03'. A 'Cancel' button is located in the top right corner.

Figure 35

LP	Option	Description of how the setting works
1.	Revise	Access data to the external panel will be modified.
2.	Restart	The device will restart.
3.	Reset	Will reset the settings. Network settings, user settings, saved passwords, assigned cards, and added devices will remain intact.
4.	Reset factory setting	Will restore factory settings. All data will be deleted.
5.	System upgrade	Select Upload , then select the software file. Select Upgrade , then the software will be updated. Do not turn off devices during the update. In case of interruption updating may cause irreversible damage to the device.
6.	System info	Shows the current software version.

USAGE PART

VIDEO INTERCOM OPERATION

1. Door station call





When a visitor calls in door station, all the indoor monitors in this house will chime simultaneously as below.







Figure 36



Figure 37

The LCD will show “INCOMING CALL”. Click , to talk with the visitor, as Figure 36. Click , to transfer the call to other monitors. The monitor will return to standby state if no one answers after chime time ends. At ringing or answering state, click  to unlock the door and the LCD will show “DOOR UNLOCKED”, click  to unlock the gate and the LCD will show “GATE UNLOCKED”. If there is another incoming call when talking with CAM1, the LCD will show “SOMEONE IS VISITING AT CAM2”, then click  can switch the display image to CAM2 and talk with another visitor.

Note: At the answering or intercom between monitors, click , icon, then it turn to , the microphone will be mute, and the LCD will show “MUTE”, click , icon again the microphone return to normal  and the LCD show “PLEASE TALK”.

2. Incoming call answer / Call transfer

Click  on the main interface to enter the dial keyboard interface.

1. Call extension monitor:
Enter the extension room number directly.
Call “0” means to call all extension monitors.
2. Call apartment resident.
Enter “1+” resident’s room number.
3. Call management center: 1 + 0.
4. Call SIP/VOIP.
Enter „2+” IP phone number.

Note: When you use the standard SIP protocol, the calling number should be the phone number of the VOIP account.

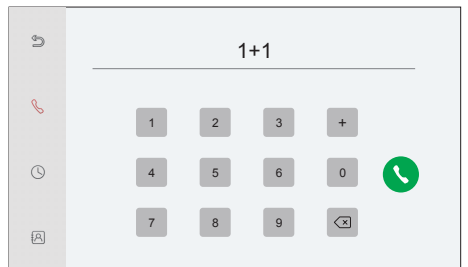
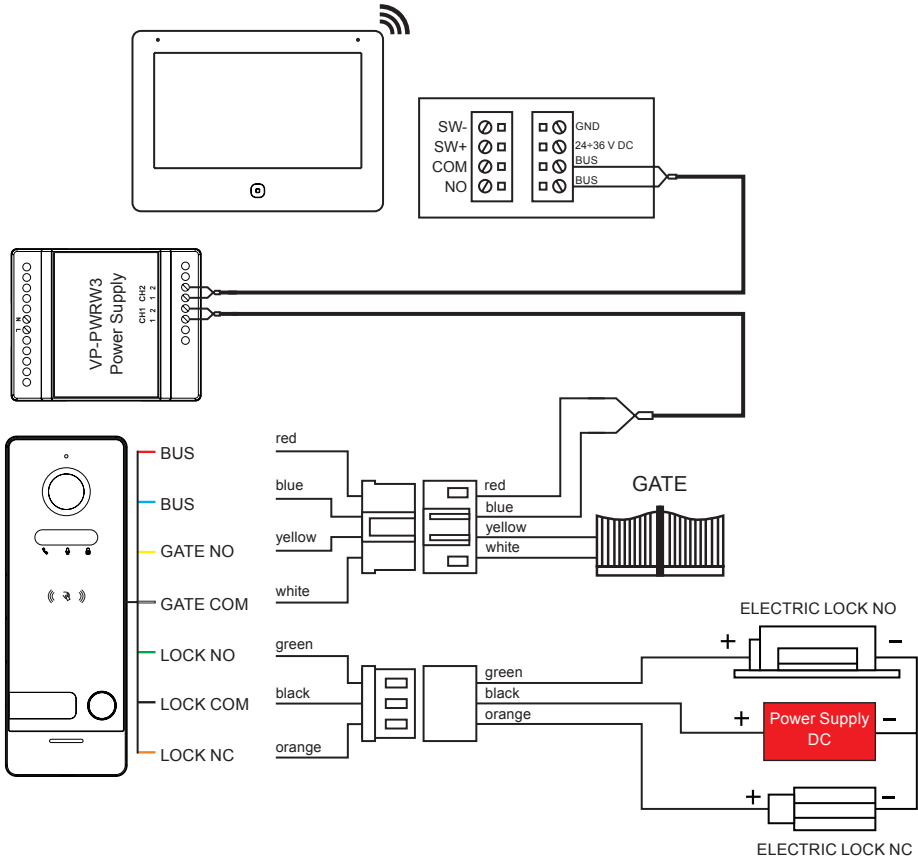

Figure 38

INSTALLATION PART

The use of VP-PWRW2 and VP-PWRW3 power supplies to power the system determines the entire installation as WLAN (Wi-Fi). This means that a wired connection to the router is not possible due to the lack of a VP-SW2 signal distributor with a built-in RJ45 LAN port in the installation. Wireless connectivity is provided by Wi-Fi video monitors. To establish a stable connection, video monitors must be within range of a local Wi-Fi network.

CONNECTION VIA WLAN (WI-FI) MONITOR + VIDEO PANEL



Note: Additional power supply for the electric lock is not included. It is recommended to buy it depending on the purchase on the voltage and current requirements (power supply with current 2 A or stronger recommended).

2 MONITORS + 3 VIDEO PANELS

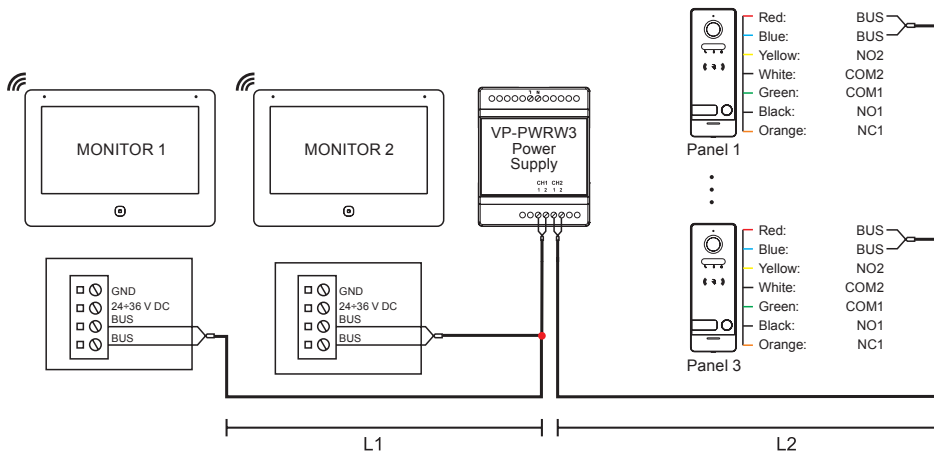

4 MONITORS + VIDEO PANEL

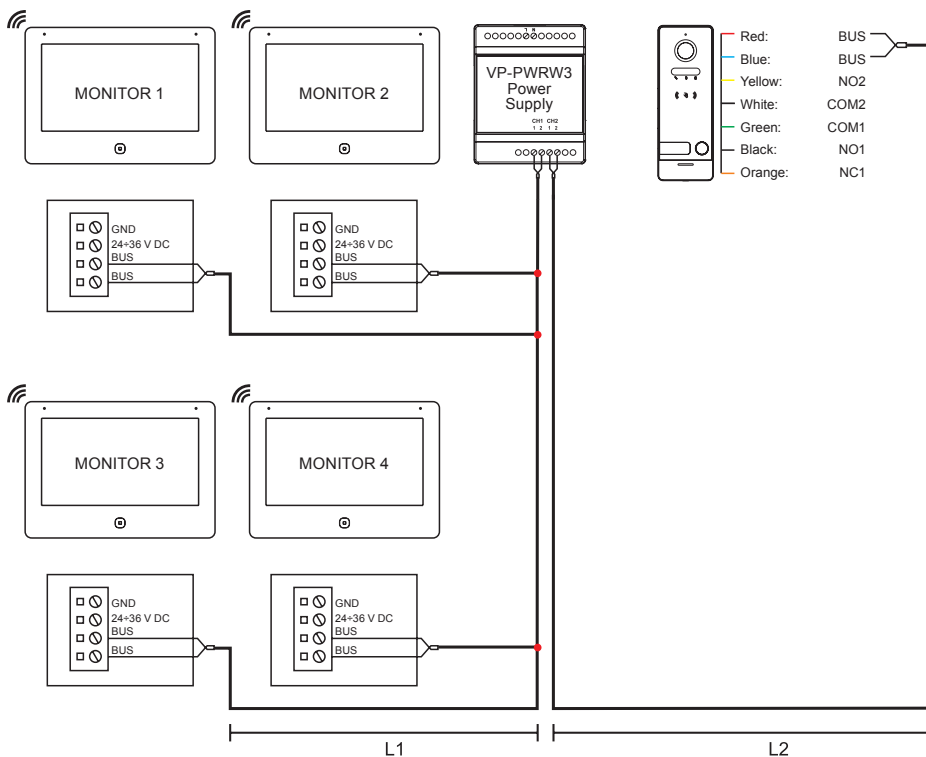

6 MONITORS + 3 VIDEO PANELS

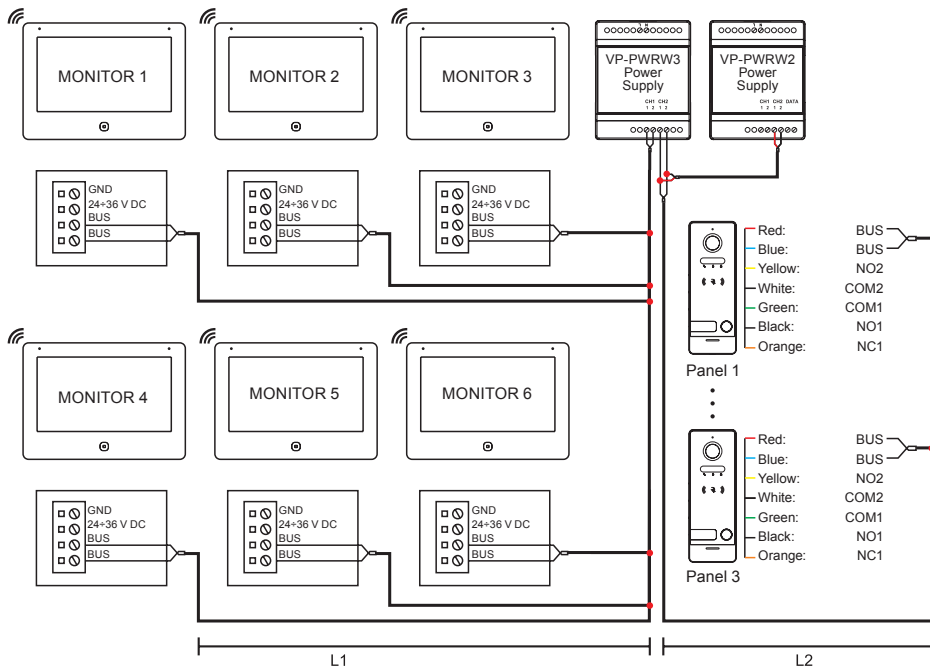

8 MONITORS + 4 VIDEO PANELS

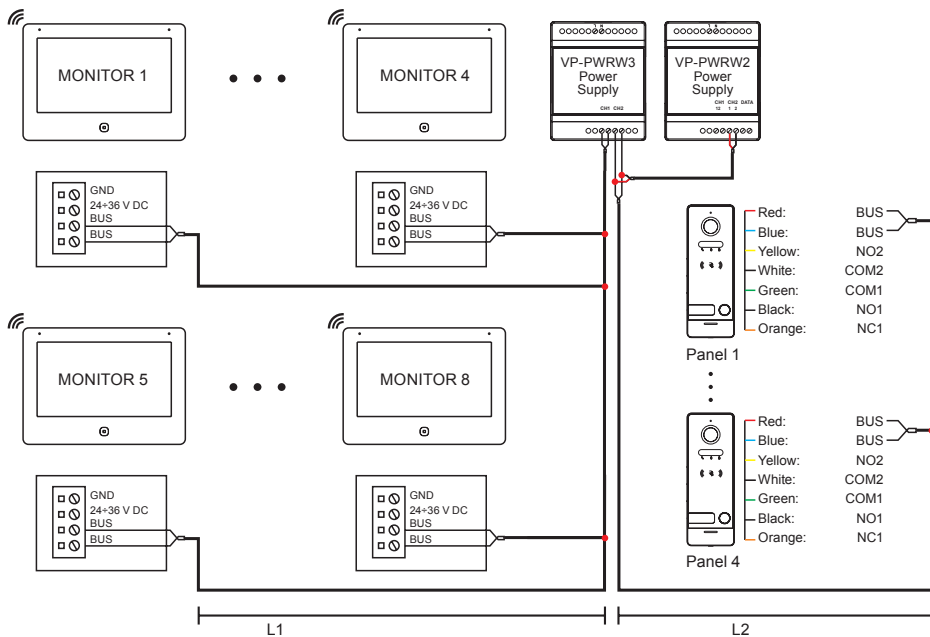

6 MONITORS + VIDEO PANEL

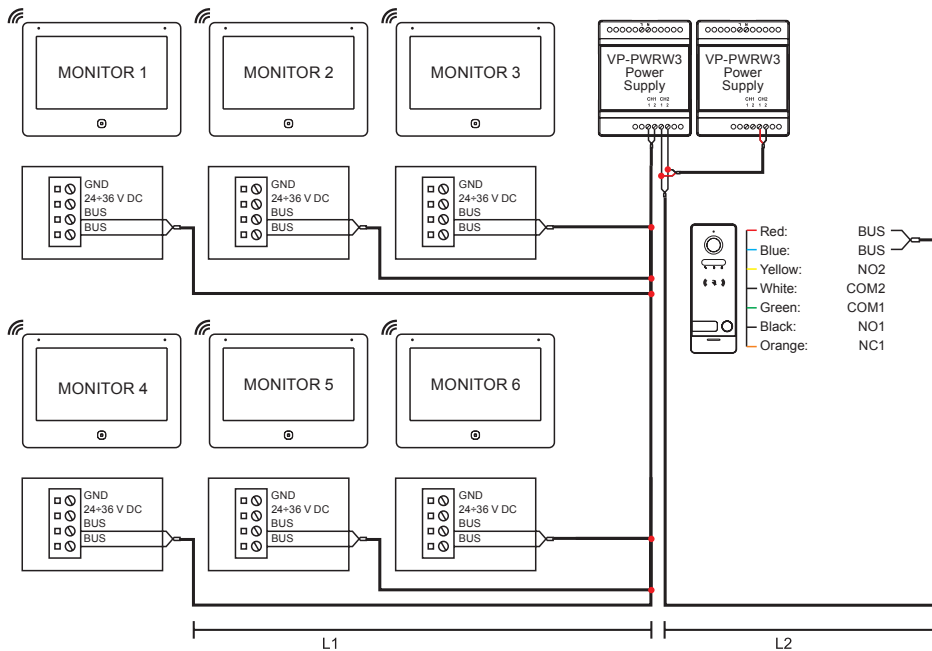

10 MONITORS + 6 VIDEO PANELS

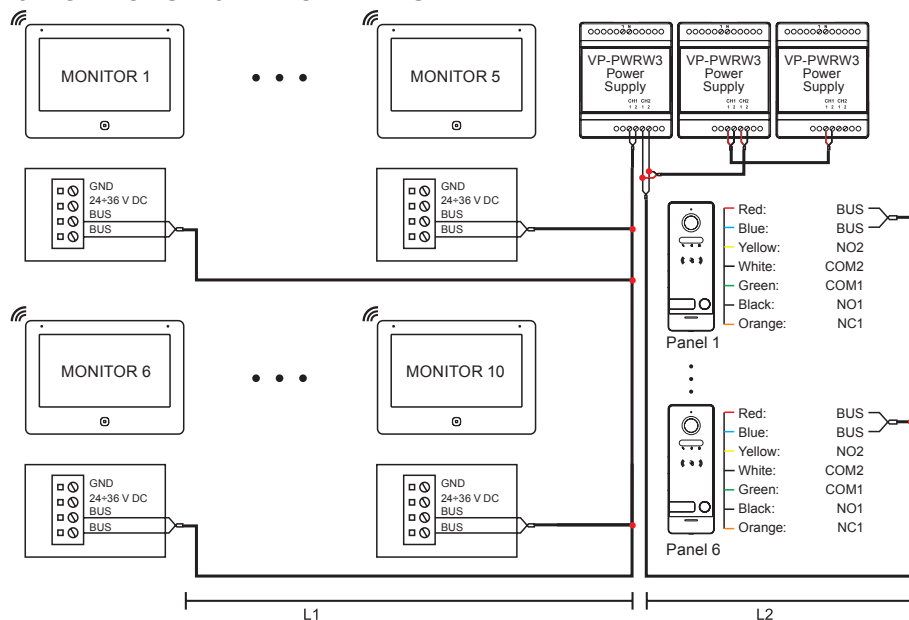

CONNECTION VIA LAN OR WLAN (WI-FI) MONITOR + VIDEO PANEL

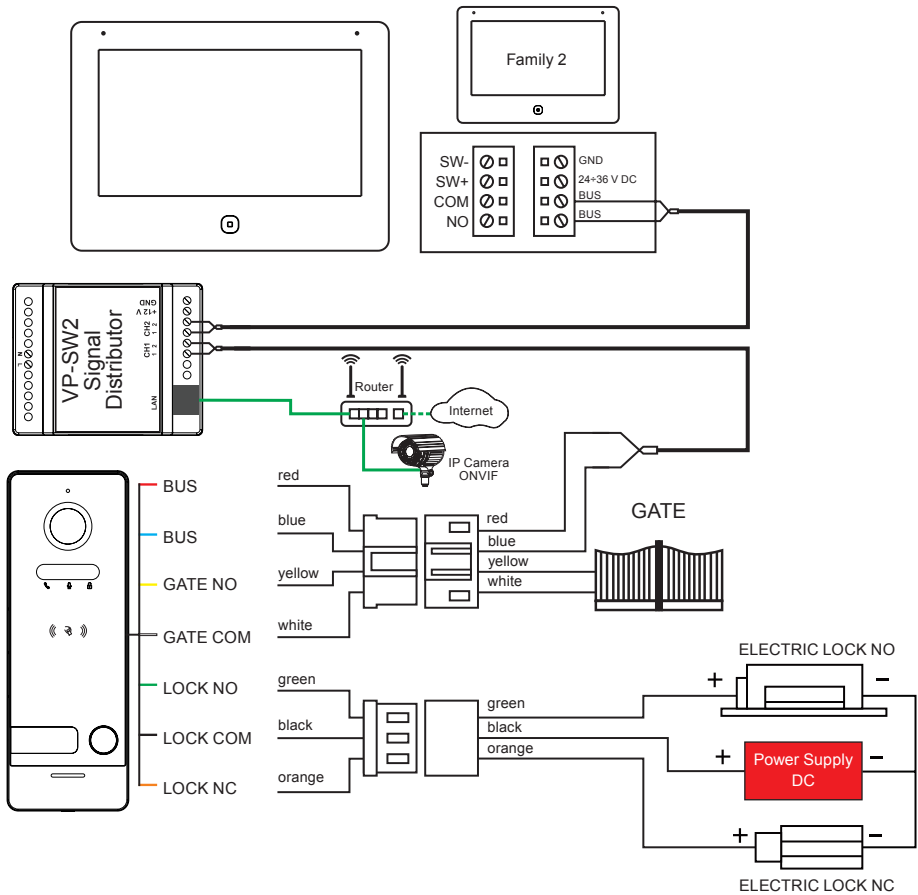

Note: Additional power supply for the electric lock is not included. It is recommended to buy it depending on the purchase on the voltage and current requirements (power supply with current 2 A or stronger recommended).

2 MONITORS + 2 VIDEO PANELS

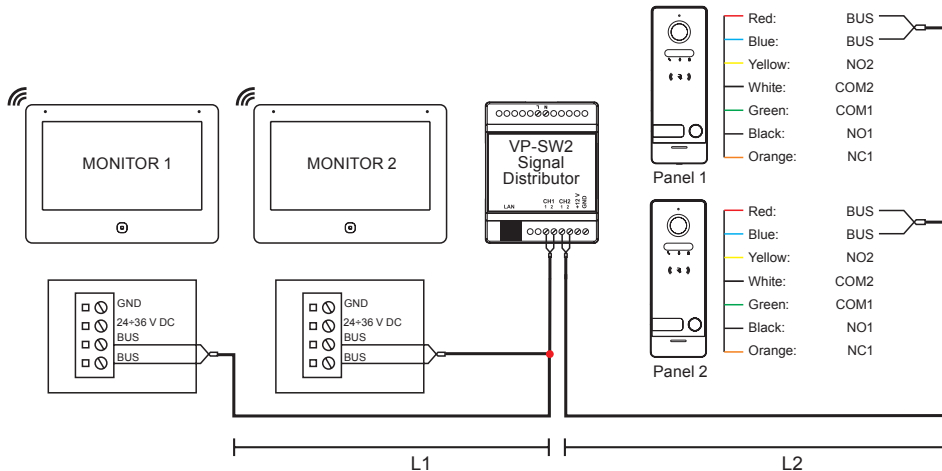

4 MONITORS + 3 VIDEO PANELS

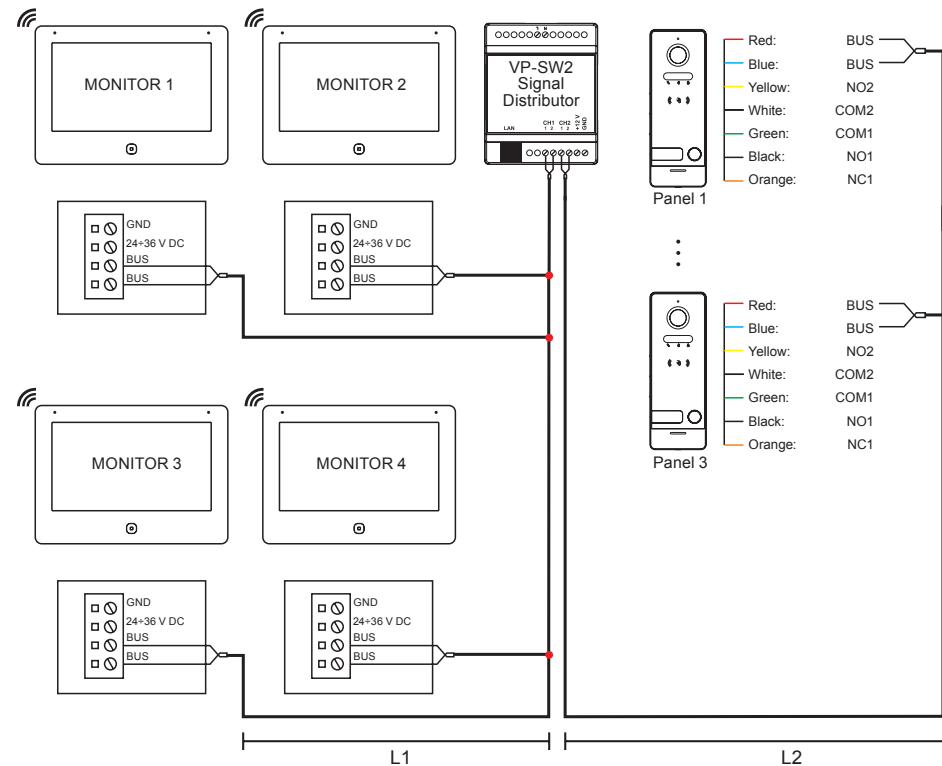

6 MONITORS + 2 VIDEO PANELS

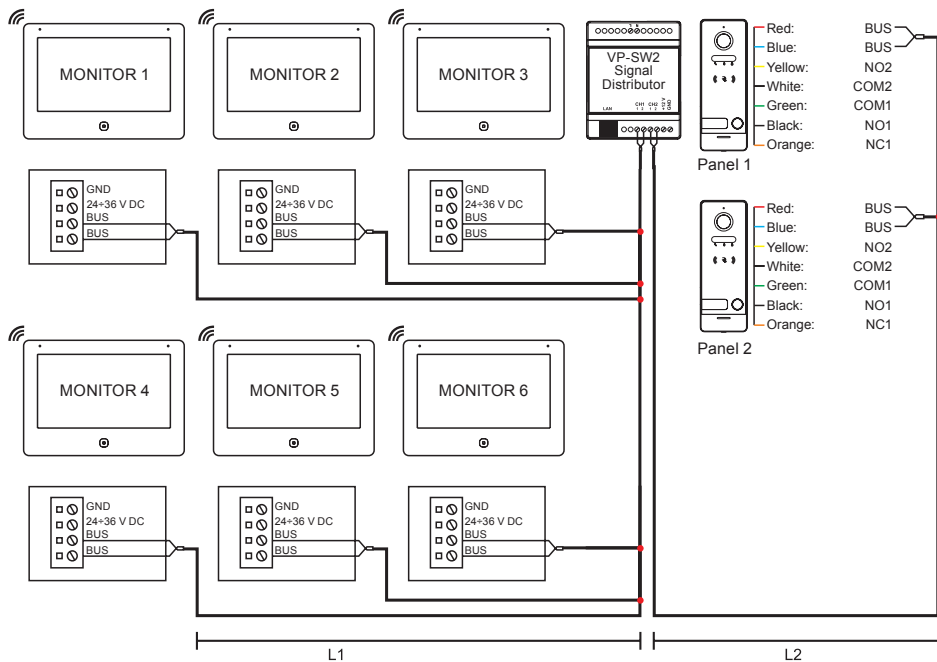

8 MONITORS + 2 VIDEO PANELS

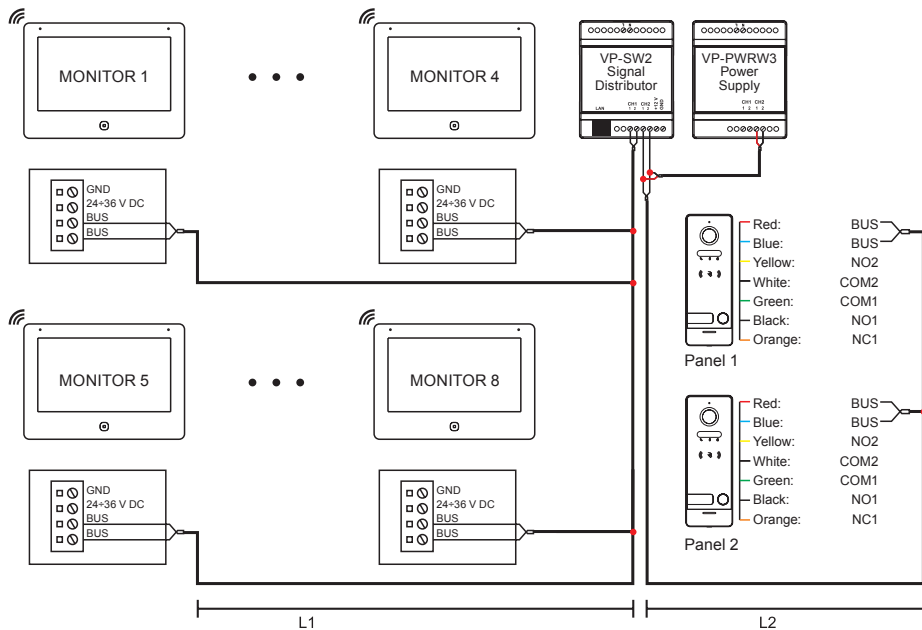

6 MONITORS + 4 VIDEO PANELS

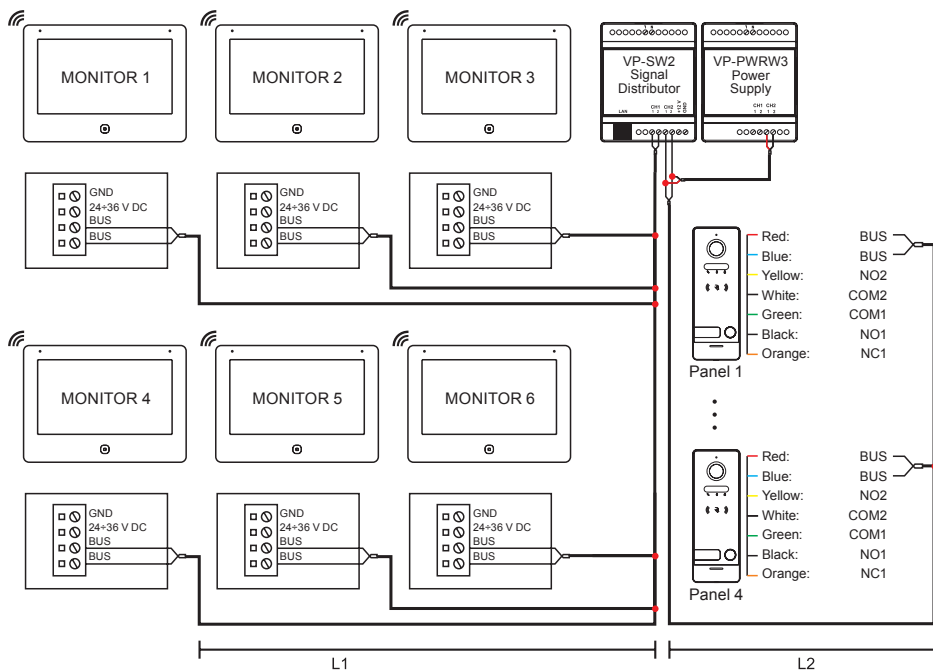

10 MONITORS + 3 VIDEO PANELS

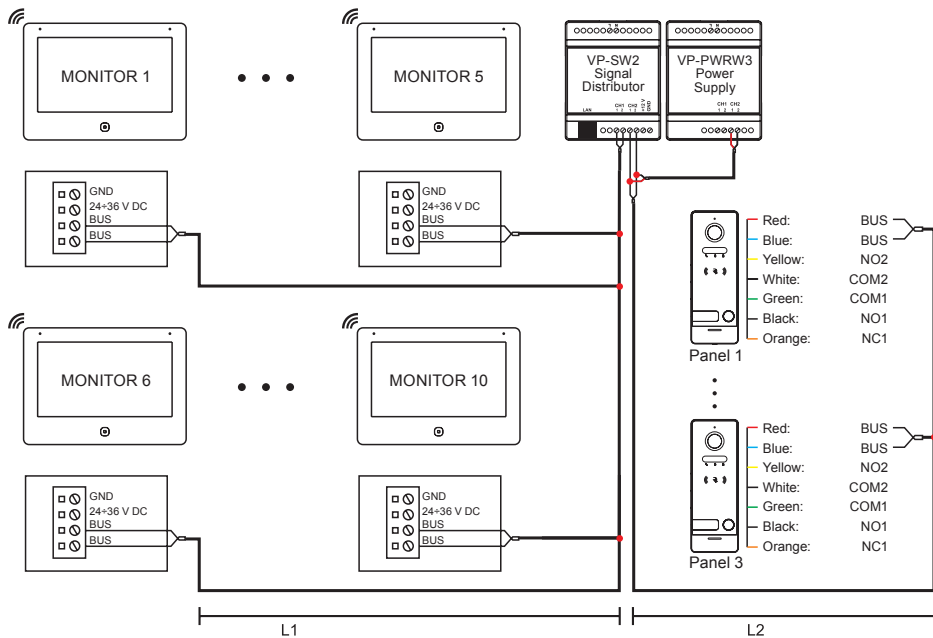

POWER SUPPLY OF THE ELECTRIC LOCK THROUGH THE SIGNAL DISTRIBUTOR VP-SW2

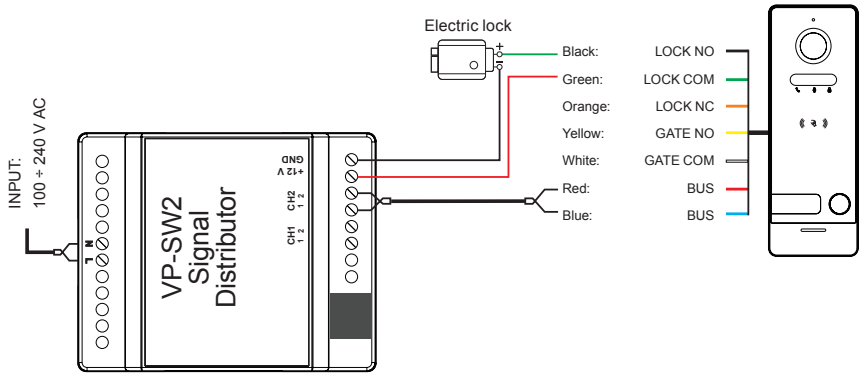

Attention:

The +12 V and GND connectors support magnetic locks and electric strikes operating in the range of (\leq) 12 V 0.5 A, 6 W. The relay opening time is defined from the monitor settings. If the given values are exceeded, damage may occur to both the magnetic lock, electric strike and the relay.

SUGGESTED CABLE TYPES AND ACCEPTABLE INSTALLATION LENGTHS

Cable type	1 monitor	2 monitors	3 monitors	4 monitors	5 monitors	6 monitors	7 monitors	8 monitors	9 monitors	10 monitors	1 panel	2 panels	3 panels	4 panels	5 panels	6 panels	7 panels	8 panels
	L1 max [m]										L2 max [m]							
UTP CAT5	135	70	45	-	-	-	-	-	-	-	235	120	80	60	45	-	-	-
UTP CAT6	175	90	60	45	-	-	-	-	-	-	300	150	100	75	60	50	-	-
YTLY 2x 0,2 mm ²	135	70	45	-	-	-	-	-	-	-	235	120	80	60	45	-	-	-
YTLY 2x 0,3 mm ²	220	110	75	55	-	-	-	-	-	-	300	185	125	90	70	60	50	-
RVV / LiYCY 2x 0,5 mm ²	300	180	120	90	75	60	50	-	-	-	300	300	210	150	120	100	85	75
RVV / LiYCY 2x 0,75 mm ²	300	260	170	130	100	85	75	65	55	50	300	300	290	210	170	140	120	100
RVV / LiYCY 2x 1 mm ²	300	300	260	190	150	130	110	95	85	75	300	300	300	300	260	210	180	160

Note:

1. L1: Distance from monitor to power, L2: Distance from panel to power.
2. The same BUS should use the same wire with the same specification.

COMBINATIONS OF POWER SUPPLY SOURCES

VP-PWRW3 POWER SUPPLY OR ITS MULTIPLE

		NUMBER OF OUTDOOR PANELS IN ONE INSTALLATION (MAX. 8 PIECES)							
		1	2	3	4	5	6	7	8
NUMBER OF MONITORS IN ONE INSTALLATION (MAX. 10 PIECES)	1	1	1	1	1	1	2	2	2
	2	1	1	1	1	2	2	2	2
	3	1	1	2	2	2	2	2	2
	4	1	2	2	2	2	2	2	2
	5	2	2	2	2	2	2	3	3
	6	2	2	2	2	2	3	3	3
	7	2	2	2	3	3	3	3	3
	8	2	2	3	3	3	3	3	3
	9	3	3	3	3	3	3	3	4
	10	3	3	3	3	3	3	4	4

The table shows the total number of power supplies needed to power the entire system.

VP-PWRW2 POWER SUPPLY OR ITS MULTIPLE

		NUMBER OF OUTDOOR PANELS IN ONE INSTALLATION (MAX. 8 PIECES)							
		1	2	3	4	5	6	7	8
NUMBER OF MONITORS IN ONE INSTALLATION (MAX. 10 PIECES)	1	1	1	1	1	1	1	1	1
	2	1	1	1	1	1	1	1	1
	3	1	1	1	1	1	1	1	1
	4	1	1	1	1	1	1	1	1
	5	1	1	1	1	1	1	2	2
	6	1	1	1	1	1	2	2	2
	7	1	1	1	2	2	2	2	2
	8	1	1	2	2	2	2	2	2
	9	2	2	2	2	2	2	2	2
	10	2	2	2	2	2	2	2	2

The table shows the total number of power supplies needed to power the entire system.

VP-PWRW3 POWER SUPPLY AND ADDITIONALLY VP-PWRW2 POWER SUPPLY OR ITS MULTIPLE

		NUMBER OF OUTDOOR PANELS IN ONE INSTALLATION (MAX. 8 PIECES)							
		1	2	3	4	5	6	7	8
NUMBER OF MONITORS IN ONE INSTALLATION (MAX. 10 PIECES)	1					1	1	1	1
	2				1	1	1	1	1
	3			1	1	1	1	1	1
	4		1	1	1	1	1	1	1
	5	1	1	1	1	1	1	1	1
	6	1	1	1	1	1	1	1	1
	7	1	1	1	1	1	1	1	1
	8	1	1	1	1	1	1	1	1
	9	1	1	1	1	1	1	1	2
	10	1	1	1	1	1	1	2	2

The table shows the number of additional VP-PWRW2 power supplies needed to power the entire system in addition to one VP-PWRW3 power supply that is the basic power supply module. An empty field means that the VP-PWRW3 power supply is sufficient for the selected configuration and no additional power sources are required.

VP-SW2 DISTRIBUTOR AND ADDITIONALLY VP-PWRW3 POWER SUPPLY OR ITS MULTIPLE

		NUMBER OF OUTDOOR PANELS IN ONE INSTALLATION (MAX. 8 PIECES)							
		1	2	3	4	5	6	7	8
NUMBER OF MONITORS IN ONE INSTALLATION (MAX. 10 PIECES)	1								
	2								
	3								
	4							1	1
	5						1	1	1
	6				1	1	1	1	1
	7			1	1	1	1	1	1
	8	1	1	1	1	1	1	1	2
	9	1	1	1	1	1	1	2	2
	10	1	1	1	1	1	2	2	2

The table shows the number of additional VP-PWRW3 power supplies needed to power the entire system in addition to one VP-SW2 distributor which is the basic power supply module. An empty field means that the VP-SW2 distributor is sufficient in the selected configuration and no additional power sources are required.

**VP-SW2 DISTRIBUTOR AND
ADDITIONALLY VP-PWRW2 POWER
SUPPLY OR ITS MULTIPLE**

		NUMBER OF OUTDOOR PANELS IN ONE INSTALLATION (MAX. 8 PIECES)							
		1	2	3	4	5	6	7	8
NUMBER OF MONITORS IN ONE INSTALLATION (MAX. 10 PIECES)	1								
	2								
	3								
	4							1	1
	5						1	1	1
	6				1	1	1	1	1
	7			1	1	1	1	1	1
	8	1	1	1	1	1	1	1	1
	9	1	1	1	1	1	1	1	1
	10	1	1	1	1	1	1	1	1

The table shows the number of additional VP-PWRW2 power supplies needed to power the entire system in addition to one VP-SW2 distributor which is the basic power supply module. An empty field means that the VP-SW2 distributor is sufficient in the selected configuration and no additional power sources are required.

**VP-PWRW2 POWER SUPPLY AND
ADDITIONALLY VP-PWRW3 POWER
SUPPLY OR ITS MULTIPLE**

		NUMBER OF OUTDOOR PANELS IN ONE INSTALLATION (MAX. 8 PIECES)							
		1	2	3	4	5	6	7	8
NUMBER OF MONITORS IN ONE INSTALLATION (MAX. 10 PIECES)	1								
	2								
	3								
	4								
	5							1	1
	6						1	1	1
	7				1	1	1	1	1
	8			1	1	1	1	1	1
	9	1	1	1	1	1	1	1	2
	10	1	1	1	1	1	1	2	2

The table shows the number of additional VP-PWRW3 power supplies needed to power the entire system in addition to one VP-PWRW2 power supply that is the basic power supply module. An empty field means that the VP-PWRW2 power supply is sufficient for the selected configuration and no additional power sources are required.